

ENTRO

SLIDE



INDICE

Introduzione Tecnica	IT
Elenco Accessori	A
Elenco Guarnizioni	G
Elenco Attrezzature	A
Profilati ed Inerzie	P _P
Profilati Scala 1:1	P _S
Soluzioni Disponibili	sD
Nodi Scala 1:1	NS

**FINO A NUOVA STAMPA CARTACEA GLI AGGIORNAMENTI
SONO DISPONIBILI SUL SITO WWW.INDINVESTLT.IT**

Introduzione Tecnica 

CATALOGO TECNICO - INDICAZIONI GENERALI

MANUALE D'USO

Le informazioni contenute all'interno di questo Catalogo / Manuale, quando seguite scrupolosamente, permettono la realizzazione di infissi efficienti, sicuri e di lunga durata.

Alcune parti di questa documentazione, come ad esempio le distinte di taglio dei profilati, sono il risultato di calcoli teorici che possono risentire di fattori esterni, quali tipo e spessore della finitura superficiale, modello delle attrezzature utilizzate etc. E' quindi sempre consigliato, prima di procedere alla realizzazione delle commesse, eseguire una campionatura preventiva di prova in dimensioni reali, allo scopo di verificare lavorazioni, assemblaggi e prestazioni.

RISERVE GIURIDICHE

I disegni e le informative contenute in questo catalogo sono fornite a solo titolo indicativo e non possono costituire titolo di rivalsa nei confronti della INDINVEST LT s.r.l. INDINVEST LT s.r.l. declina ogni responsabilità su eventuali errori di stampa o sull'uso improprio del presente catalogo e si riserva la facoltà di modificarne il contenuto senza alcun obbligo di preavviso.

Il presente catalogo è di proprietà della INDINVEST LT s.r.l. così come i suoi contenuti ed immagini che non potranno essere copiati e riprodotti, anche solo parzialmente, o modificati in alcun modo senza la Sua autorizzazione scritta.

DIMENSIONE E PESO DEI PROFILATI

Le dimensioni dei profilati riportate sul presente catalogo sono teoriche, e quindi variabili in funzione delle tolleranze dimensionali di estrusione (inconformità alla norma UNI EN 12020-2:2002), oltreché in conseguenza di trattamenti di finitura superficiale e di accoppiamento dei profili a taglio termico. Dette variazioni possono influenzare sensibilmente gli accoppiamenti dei profili e/o la facilità di inserimento di accessori o guarnizioni nelle sedi apposite.

Le barre dei profilati vengono fornite alla lunghezza di 6.50 m.

POSA IN OPERA

Nella posa in opera dei serramenti, è necessario valutare opportunamente la tolleranza da mantenere tra il contro-telaio ed il telaio in Alluminio.

Questa tolleranza è variabile secondo le condizioni presenti, ma deve essere comunque tale da garantire un fissaggio completo e sicuro.

L'attacco dei serramenti alle murature presenta varie possibilità di soluzione a seconda della situazione che si presenta, ma deve avvenire con viti, tasselli ed ancoraggi di buona qualità secondo le normali e consolidate regole della buona posa e del buon senso.

Gli schemi, le lavorazioni, le sezioni e gli attacchi a muro riportati sul presente catalogo hanno valore esemplificativo e non limitativo; essi riguardano, infatti, solo una parte delle casistiche riscontrabili all'atto pratico, che sarebbero altrimenti troppo numerose da citare nella loro interezza.

A fronte di ciò, Indinvest riterrà correttamente installati quei serramenti che utilizzino le tecniche di fissaggio contenute e descritte nella pubblicazione UNCSAAL UX42 "Guida alla Posa in Opera dei Serramenti".

GUARNIZIONI ED ACCESSORI

Dovranno essere utilizzate esclusivamente le guarnizioni e gli accessori originali studiati e prodotti a garanzia delle prestazioni del sistema. L'impiego di guarnizioni o accessori diversi da quelli indicati comporteranno l'inutilizzabilità dei certificati di prova.

SIGILLANTI

Dovranno essere utilizzati esclusivamente sigillanti con caratteristiche conformi a quanto prescritto dalle norme di riferimento Europee UNI 3652:1998, UNI ISO 11600:2003. UNI 9611:1990.

LAVORAZIONI

Le lavorazioni per l'assemblaggio dei profili dovranno essere praticate seguendo gli schemi, le distinte e le istruzioni impartite dal produttore del sistema. La realizzazione di infissi costruiti in difformità dalle indicazioni di montaggio fornite dal produttore di sistema comporteranno l'inutilizzabilità dei certificati di prova.

Allo scopo di limitare il processo di corrosione filiforme dell'alluminio si dovrà avere cura di utilizzare soltanto viterie in acciaio inox ed accessori supplementari in acciaio inox o alluminio in lega EN AW6060, oltre che sigillare le parti tagliate ed evitare ristagni di condensa interni.



<http://www.uncsaal.it>

VERNICIATURA

I profilati dovranno subire trattamenti superficiali conformi agli standard QUALICOAT e QUALANOD ed in caso di verniciatura dei profilati a taglio termico si dovranno supportare gli stessi con mezzi opportuni affinché non subiscano deformazioni durante il trattamento di cottura del rivestimento a 180° mantenendo l'originale rettilineità.

CARATTERISTICHE DELLE VETRAZIONI

La scelta della vetratura da installare sui serramenti realizzati con il sistema oggetto del catalogo dovrà essere effettuata secondo criteri prestazionali per rispondere ai requisiti di sicurezza, di risparmio energetico, di controllo della radiazione solare e di isolamento acustico fissati dalle leggi vigenti. Riferimenti normativi europei: UNI EN ISO 140-3:1997, UNI 6534:1974; UNI EN 572-1:1996; UNI 7170:1973; UNI EN ISO 12543-1/6:2000; UNI EN 12150-1:2001; UNI 7143:1972; UNI 7144:1979 ed altri.

ISOLAMENTO TERMICO

La scelta delle prestazioni di isolamento termico di un serramento dovrà essere effettuata in conformità alla vigente normativa italiana in materia di risparmio energetico: legge 10 del 09.01.1991, D.L. 192/05 e D.L. 311/06 e loro successive modifiche ed integrazioni.

La trasmittanza termica di un serramento può essere calcolata in riferimento a quanto contenuto nella norma UNI EN 13947:2001 e in quanto contenuto nella UNI EN 14351-1 secondo le modalità di calcolo riportate nella UNI EN 10077-

ISOLAMENTO ACUSTICO

La scelta della classe di isolamento acustico di un serramento sarà legata alla destinazione d'uso del locale nel quale l'infisso dovrà essere inserito, oltre che al livello ed alla natura del rumore esterno. Le prestazioni acustiche del serramento in opera sono influenzate da fattori noti (classe di permeabilità all'aria dell'infisso, potere fono isolante del vetro) e da fattori non definibili a priori (altezza dal suolo, presenza di parapetti, orientamento delle sorgenti, sporgenze, spettro sonoro, modalità d'installazione. I valori da rispettare sono quelli indicati dalla vigente normativa italiana (D.P.C.M. 05/12/1997) misurabili secondo e le relative norme europee (UNI EN 572-1:1996 e UNI EN ISO 717-1:1997) attraverso prove di laboratorio o in situ.

SICUREZZA SUL LAVORO

Le procedure di realizzazione e montaggio in sicurezza dei serramenti, nel rispetto della normativa italiana in tema di salute e sicurezza D.Lgs. 81/08 e s.m.i, sono a cura dei serramentisti. I serramenti dovranno essere concepiti secondo le prescrizioni della normativa vigente (UNI EN 572- 1:2004 e UNI 7697:2007) italiana ed europea in materia di sicurezza delle applicazioni vetrarie e della UNI in materia di marchio CE. UNI EN 572 1:2004 Vetro per edilizia - Prodotti di base di vetro di silicato sodio-calcico - Parte 1: Definizioni e proprietà generali fisiche e meccaniche UNI 7697:2007 Criteri di sicurezza nelle applicazioni vetrarie UNI EN 14351-1:2006 Finestre e porte - Norma di prodotto, caratteristiche prestazionali - Parte 1: Finestre e porte esterne pedonali senza caratteristiche di resistenza al fuoco e/o di tenuta al fumo.

LIMITI D'IMPIEGO

Le dimensioni massime dei serramenti, dei pesi delle ante e degli accessori riportate in questo catalogo sono da verificarsi e da determinarsi a cura del costruttore in funzione della geometria dei profilati, della massa, del peso delle vetrazioni/pannellature, della qualità e della portata degli accessori utilizzati, delle condizioni d'installazione, delle condizioni di applicazione (altezza dal suolo, esposizione, ecc.), e delle condizioni climatiche (velocità di riferimento dei venti, esposizione alla pioggia, ecc.). al costruttore di serramenti si consiglia di fare riferimento alle "Raccomandazioni UNCSAAL" elaborate sulle base delle vigenti normative europee ed italiane.

CONSIGLI COSTRUTTIVI PER LIMITARE L'INSORGENZA DI CORROSIONE:

La corrosione filiforme è uno dei problemi più insidiosi che possano manifestarsi nei profilati in Alluminio.

Al fine di contrastarne l'insorgenza, occorre prestare particolare attenzione ad alcuni aspetti in fase di costruzione e posa degli infissi.

In particolare:

Nei limiti del possibile utilizzare per le giunzioni squadrette e cavallotti in Alluminio estruso, lega 6060 o pressofuso, lega UNI 5076.

Le viti di fissaggio devono essere in acciaio inox.

Le parti soggette a taglio o fresature devono essere sigillate accuratamente, con specifici prodotti adatti allo scopo (colle bicomponente ecc.).

Evitare ristagni di acqua (spesso dovuti a fenomeni naturali di condensa), all'interno dei profilati.

SITO INTERNET ED AGGIORNAMENTI

Per aggiornamenti del catalogo e per ogni ulteriore informazione è possibile visitare il nostro sito internet all'indirizzo: WWW.INDINVESTLT.IT

DESCRIZIONE PER CAPITOLATO

Serramenti costruiti con profilati estrusi in lega di alluminio 6060 (EN 573-3), con stato di fornitura T5 (EN 515) e tolleranze su dimensioni e spessori secondo UNI EN 12020.2 e/o UNI EN 755-9.

Porte caratterizzate da semplicità in fase di montaggio e posa in opera, che grazie al sistema di assemblaggio a scatto del telaio permette di adattare le porte su murature con spessori variabili da 100mm a 200mm.

Il sistema di tenuta è costituito da guarnizione di battuta in EPDM montata sul telaio e su cui appoggia l'anta.

I profilati hanno linee arrotondate sia sul telaio che sulle ante

Le ante applicabili sono di varie tipologie:

- Anta pannellata con spessore max di 45mm con qualsiasi finitura e composizione.
- Anta pannellato bordata con profilati di alluminio.
- Anta in vetro bordata con profilati in alluminio
- Anta in cristallo spessore 10mm.

L'apertura delle ante sarà di tipo scorrevole. Per quanto riguarda maniglie, pomoli, carrelli e serrature sono applicabili quelle di qualsiasi marca presente in commercio.

DESCRIZIONE TECNICA SISTEMA PORTE INTERNE ENTRO SLIDE

ENTRO SLIDE é un sistema per la costruzione di porte interne scorrevoli a scomparsa.

La sezione ridotta dei profilati e la piacevole linea estetica rende questo Sistema ideale per uffici e strutture pubbliche come scuole ed ospedali.

ENTRO SLIDE permette l'alloggiamento di vetri, pannelli in legno, ante in legno bordate o anche ante in cristallo.

Il sistema è completo sotto ogni aspetto: profilati, accessori e finiture superficiali.

Pertanto si presta alla realizzazione di svariate tipologie di porta.

ENTRO SLIDE utilizza accessori dedicati, che consentono un'ampia scelta di soluzioni e all'occorrenza facilità di manutenzione, garantendo all'utente finale la totale soddisfazione.

TIPO DI SISTEMA :	Scorrevole
PROFILATI ESTRUSI :	Lega d'alluminio 6060 Al Mg 0.5, Si 0.4, Fe 0.2 secondo le norme UNI EN 573
STATO DI FORNITURA :	T5 secondo la norma UNI EN 515 (equivalente TA 16)
TOLLERANZE DIMENSIONALI E SPESSORI :	UNI EN 12020.2 e/o UNI EN 755-9
SISTEMA DI TENUTA :	
PORTE :	Con spazzolino e guarnizione di battuta in E.P.D.M.
DIMENSIONI DEL SISTEMA :	Telaio fisso sezione variabile secondo murature Telaio anta sezione mm 40/45 Inserimento vetri/pannelli variabile secondo tipologia
ALTEZZA SEDE VETRO/PANNELLO :	mm 12.5
GUARNIZIONI :	In gomma EPDM - PVC - POLIPROPILENE

TIPOLOGIE REALIZZABILI

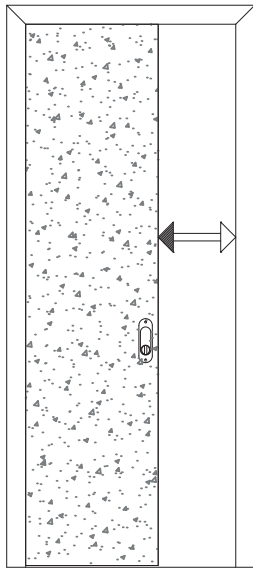

PANNELLATA

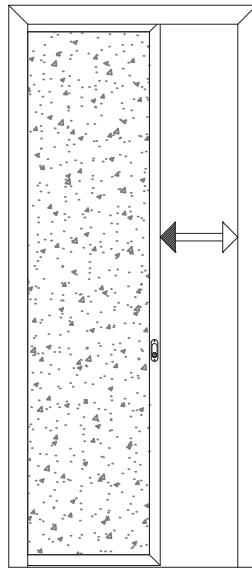

BORDATE PANNELLATE

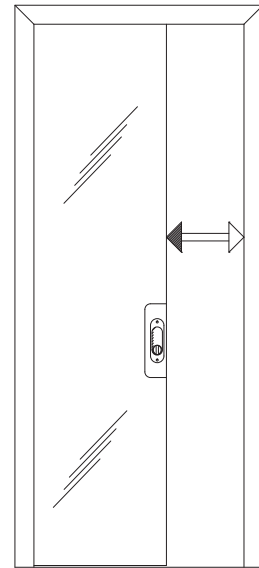

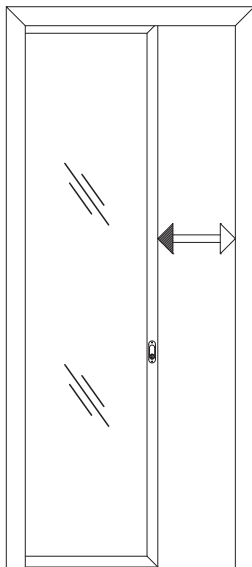

CRISTALLO



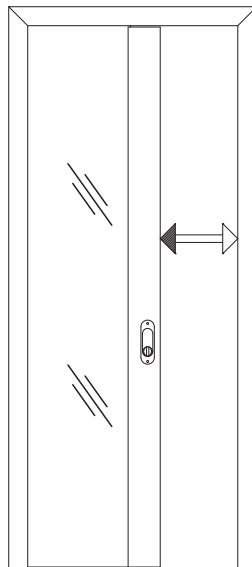

BORDATA VETRATA



VETRATA CON MONTANTE

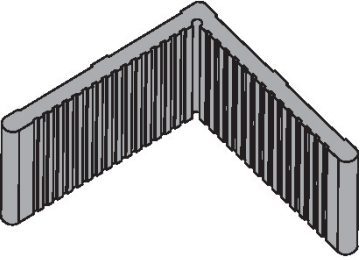
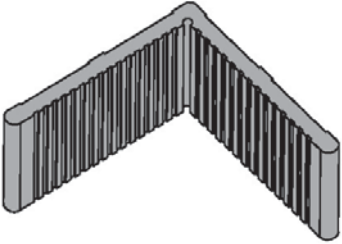

- Elenco Accessori 
- Elenco Guarnizioni 
- Elenco Attrezzature 

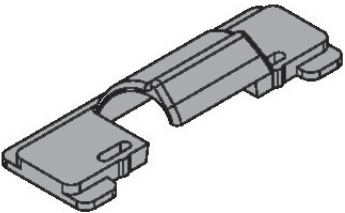
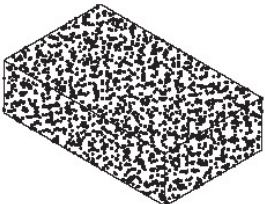
LE IMMAGINI SONO INDICATIVE E NON IMPEGNATIVE

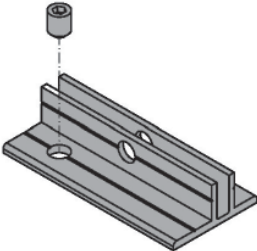
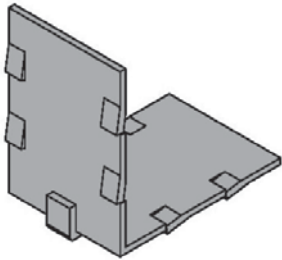
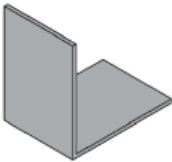
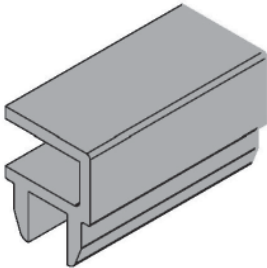
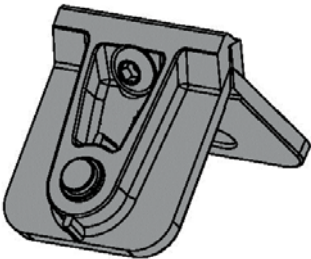
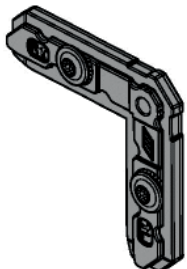
SAGOMA	ARTICOLO	MATERIALE / COLORE	DESCRIZIONE
	AW130S	ALLUMINIO	SQUADRETTA A CIANFRINARE PER TELAIO 40303-40308 SCATOLA DA : 4 Pz.
		GREZZO	
	AW130M	ACCIAIO	SQUADRETTA A CIANFRINARE PER ANTA 40309 SCATOLA DA : 4 Pz.
		INOX	
	G112	ACCIAIO	SQUADRETTA ALLINEAMENTO ALETTE SCATOLA DA : 1000 Pz.
		INOX	
	G267	ALLUMINIO	SQUADRETTA ALLINEAMENTO ANTA MAGGIORATA 40296 SCATOLA DA : 50 Pz.
		GREZZO	
	TA1001	NYLON	MOLLETTA RITEGNO IMBOTTE SCATOLA DA : 50 Pz.
		NERO	
	TA1012	ACRILICO	BIADESIVO PER PROFILATO 40299 SCATOLA DA : 50 Pz.
		GRIGIO	

SAGOMA	ARTICOLO	MATERIALE / COLORE	DESCRIZIONE
	TA1013	ALLUMINIO	STAFFA PER FISSAGGIO TELEIO IMBOTTE ALLA STRUTTURA IN FERRO SCATOLA DA : 6 Pz.
		GREZZO	
	TA1016	ACCIAIO	SQUADRETTA DI ALLINEAMENTO PER TELAIO SCATOLA DA : 4 Pz.
		ZINCATO	
	TA1017	ACCIAIO	SQUADRETTA DI ALLINEAMENTO PER IMBOTTE SCATOLA DA : 4 Pz.
		ZINCATO	
	TA1020	ALLUMINIO	SUPPORTO CRISTALLO PER PORTE SCORREVOLI lg = 800mm SCATOLA DA : 1 Pz.
		OX ARGENTO	
	TS1000	ALLUMINIO	SQUADRETTA DI ASSEMBLAGGIO PER TELAI ED ANTE SCATOLA DA : 250 Pz.
		GREZZO	
	TS1001	ALLUMINIO	SQUADRETTA DI ALLINEAMENTO PER TELAI E IMBOTTI SCATOLA DA : 250 Pz.
		GREZZO	

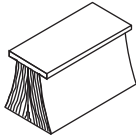

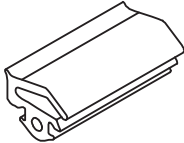
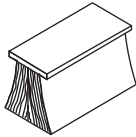

SAGOMA	ARTICOLO	MATERIALE / COLORE	DESCRIZIONE
	G241	ALLUMINIO	SQUADRETTA A BOTTONE PER ANTA 40309 SCATOLA DA : 250 Pz.
		GREZZO	

SAGOMA	ARTICOLO	MATERIALE / COLORE	DESCRIZIONE
	G985	POLY-BOND	SPAZZOLINO 7x13 SCATOLA DA : 150 ml
		NERO	
	TG1004	E.P.D.M.	GUARNIZIONE ADESIVA DI BORDATURA ANTA IN CRISTALLO SCATOLA DA : 100 ml
		NERO	
	Z106	E.P.D.M.	GUARNIZIONE DI BATTUTA IMBOTTE SCATOLA DA : 300 ml
		NERO	
	Z982	POLY-BOND	SPAZZOLINO 7x9 SCATOLA DA : 175 ml
		NERO	

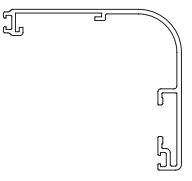
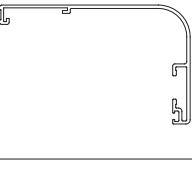
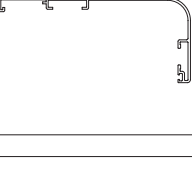
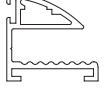
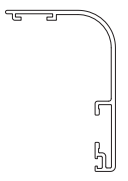
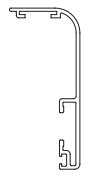
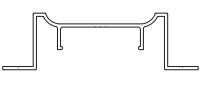
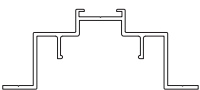
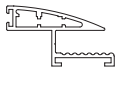
SAGOMA	ARTICOLO	MATERIALE / COLORE	DESCRIZIONE
	C002	MISCELLANEA	COLLANTE MONOCOMPONENTE REATTIVO ALL'UMIDITÀ PER INCOLLAGGIO ANGOLI SCATOLA DA : 1 Pz.
	C003	MISCELLANEA	COLLA CIANOACRILICA SPECIFICA PER INCOLLAGGIO GUARNIZIONI SCATOLA DA : 1 Pz.
	GA023	NYLON NERO	ROTELLA INFILA-GUARNIZIONE Z106 SCATOLA DA : 1 Pz.
	GA1000	MISCELLANEA	PUNZONATRICE PNEUMATICA PER LAVORAZIONE SQUADRETTA TS1000 SCATOLA DA : 1 Pz.
	GA1001	MISCELLANEA	CARTUCCIA BICOMPONENTE DA 50 ml DI COLLANTE PER FISSAGGIO VETRO SU TA1020 SCATOLA DA : 1 Pz.
	GA1002	MISCELLANEA	APPLICATORE A PISTOLA PER CARTUCCE DA 50 ml SCATOLA DA : 1 Pz.

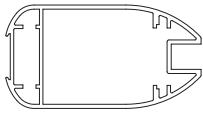
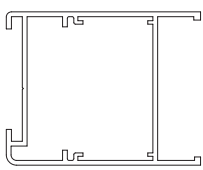
Profilati ed Inerzie 

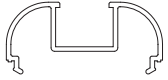
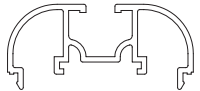
 SAGOMA	ARTICOLO	INERZIA	MODULO	DESCRIZIONE
	PESO (Kg/m)	cm⁴	cm³	
	40291	<i>J_x</i>	<i>W_x</i>	IMBOTTE DA 62 (PAG. 4.5)
	0.641	<i>J_y</i>	<i>W_y</i>	
	40292	<i>J_x</i>	<i>W_x</i>	IMBOTTE DA 92 (PAG. 4.5)
	0.770	<i>J_y</i>	<i>W_y</i>	
	40293	<i>J_x</i>	<i>W_x</i>	IMBOTTE DA 129.5 (PAG. 4.5)
	0.985	<i>J_y</i>	<i>W_y</i>	
	40303	<i>J_x</i>	<i>W_x</i>	TELAIO PER PORTE IN LEGNO O BORDATE (PAG. 4.3)
	0.456	<i>J_y</i>	<i>W_y</i>	
	40304	<i>J_x</i>	<i>W_x</i>	IMBOTTE DA 44 (PAG. 4.4)
	0.596	<i>J_y</i>	<i>W_y</i>	
	40305	<i>J_x</i>	<i>W_x</i>	IMBOTTE DA 28 (PAG. 4.4)
	0.504	<i>J_y</i>	<i>W_y</i>	
	40306	<i>J_x</i>	<i>W_x</i>	PROFILATO PER BATTUTA PORTA (PAG. 4.6)
	0.673	<i>J_y</i>	<i>W_y</i>	
	40307	<i>J_x</i>	<i>W_x</i>	PROFILATO PER BATTUTA ANTA IN CRISTALLO (PAG. 4.6)
	0.839	<i>J_y</i>	<i>W_y</i>	
	40308	<i>J_x</i>	<i>W_x</i>	TELAIO PER PORTE IN CRISTALLO (PAG. 4.3)
	0.652	<i>J_y</i>	<i>W_y</i>	

 SAGOMA	ARTICOLO	INERZIA	MODULO	DESCRIZIONE
	PESO (Kg/m)	cm⁴	cm³	
	40309	<i>J_x</i>	<i>W_x</i>	ANTA A GOCCIA (PAG. 4.7)
	1.534	<i>J_y</i>	<i>W_y</i>	
	40296	<i>J_x</i>	<i>W_x</i>	ANTA MAGGIORATA (PAG. 4.8)
	0.855	<i>J_y</i>	<i>W_y</i>	
	40299	<i>J_x</i>	<i>W_x</i>	COPRICAVAL PER ANTA 40296 (PAG. 4.8)
	0.171	<i>J_y</i>	<i>W_y</i>	
	40288	<i>J_x</i>	<i>W_x</i>	RIDUTTORE PER ANTA A 14 MM (PAG. 4.8)
	0.376	<i>J_y</i>	<i>W_y</i>	
	32727	<i>J_x</i>	<i>W_x</i>	RIDUTTORE PER ANTA A 7 MM (PAG. 4.8)
	0.467	<i>J_y</i>	<i>W_y</i>	
	40215	<i>J_x</i>	<i>W_x</i>	PROFILATO DI FINITURA (PAG. 4.7)
	0.186	<i>J_y</i>	<i>W_y</i>	

Profilati Scala 1:1 

TELAIO A MURO

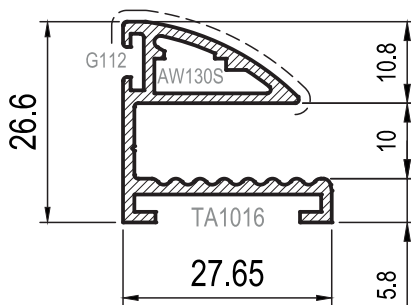

PROFILO IN ALLUMINIO
40303
PESO = 0.456 kg/m ---- s.v. /mm 29

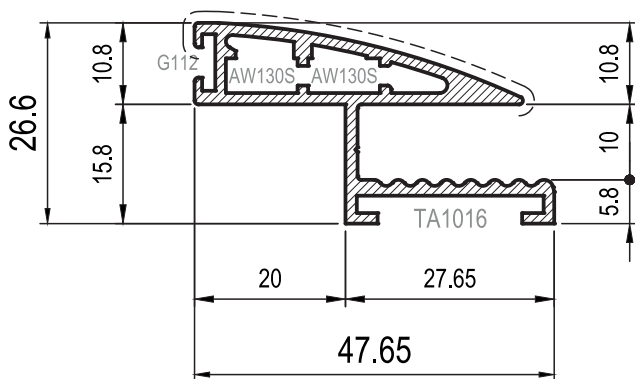

PROFILO IN ALLUMINIO
40308
PESO = 0.652 kg/m ---- s.v. /mm 49



IMBOTTE

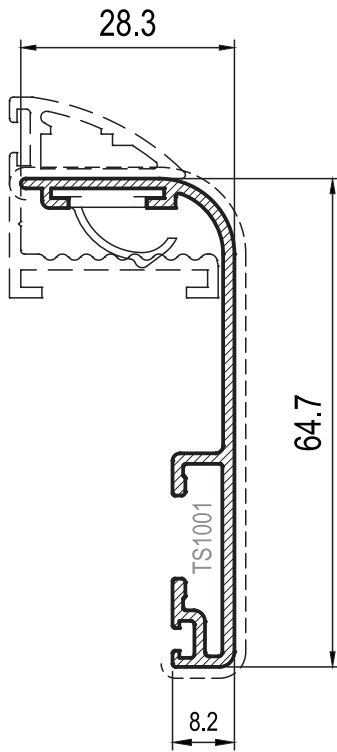

PROFILO IN ALLUMINIO
40305
PESO = 0.504 kg/m ---- s.v. /mm 97

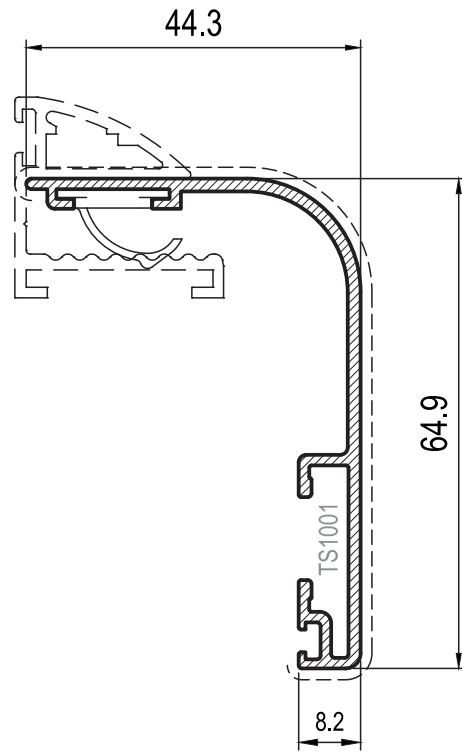

PROFILO IN ALLUMINIO
40304
PESO = 0.596 kg/m ---- s.v. /mm 111

IMBOTTE

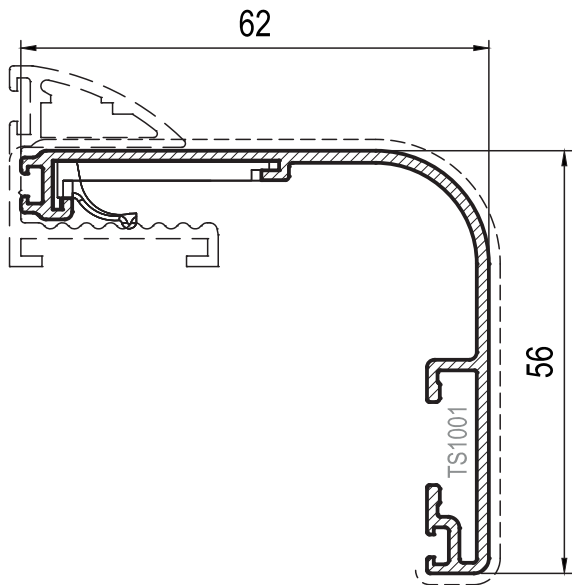

PROFILO IN ALLUMINIO
40291
PESO = 0.641 kg/m ---- s.v. /mm 120

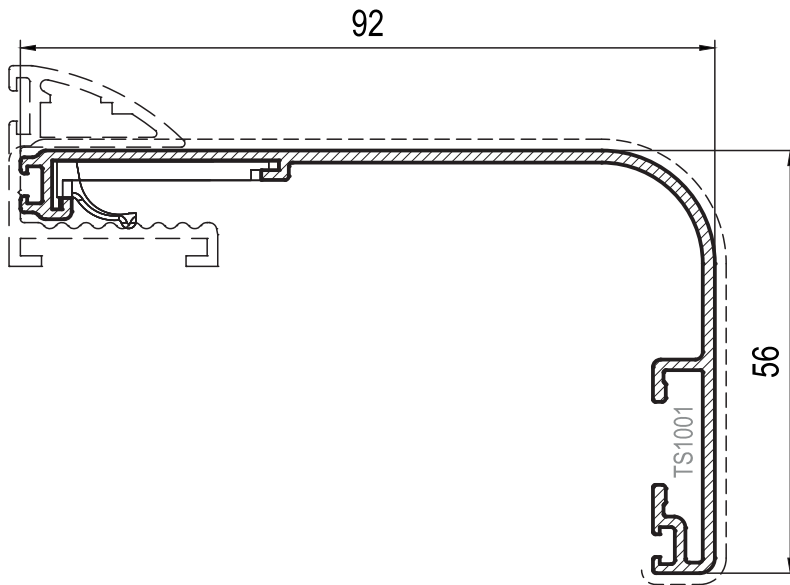

PROFILO IN ALLUMINIO
40292
PESO = 0.770 kg/m ---- s.v. /mm 150

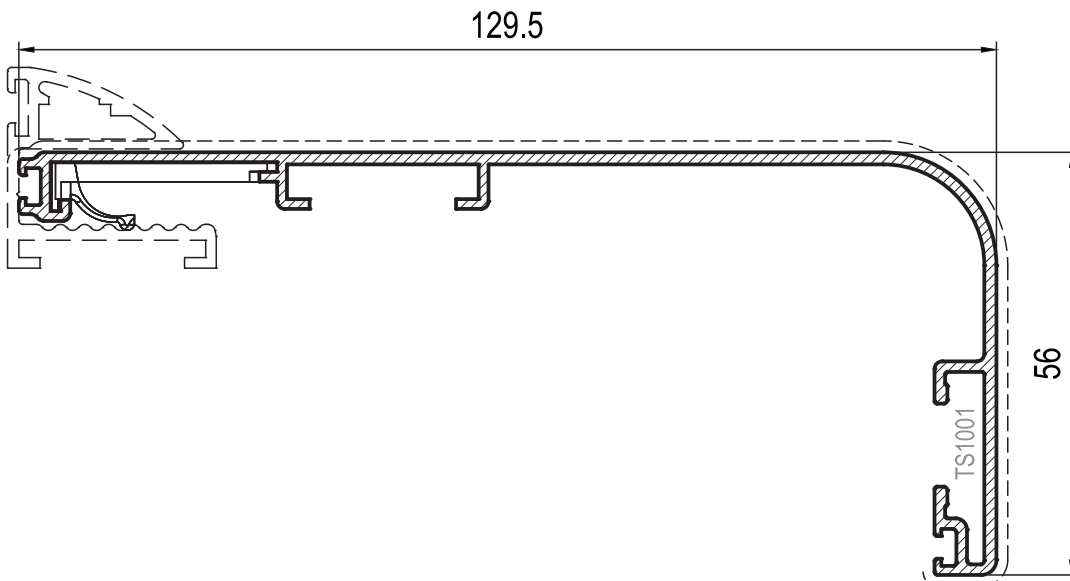

PROFILO IN ALLUMINIO
40293
PESO = 0.985 kg/m ---- s.v. /mm 188

Profiliati Scata 1:1



IMBOTTE

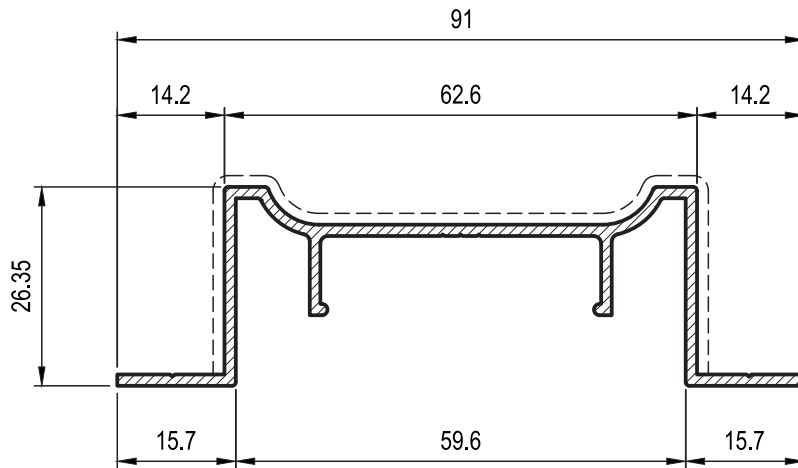

PROFILO IN ALLUMINIO
40306
PESO = 0.673 kg/m ---- s.v. /mm 116

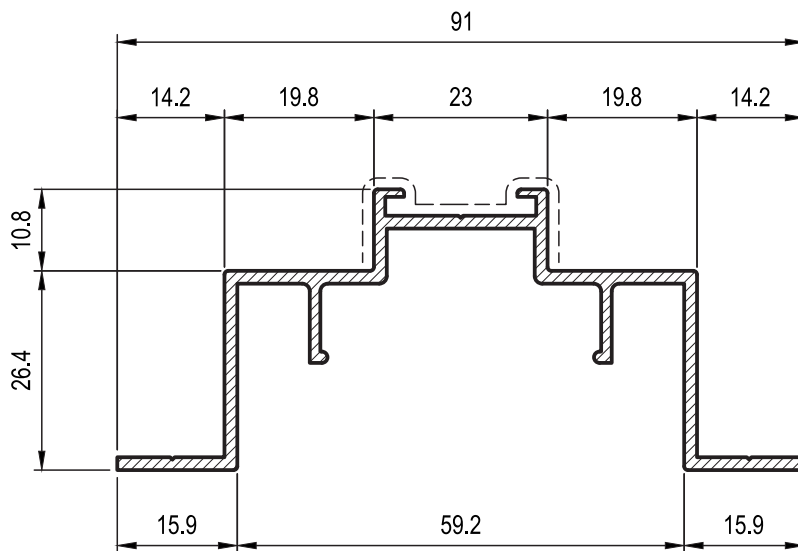

PROFILO IN ALLUMINIO
40307
PESO = 0.839 kg/m ---- s.v. /mm 61

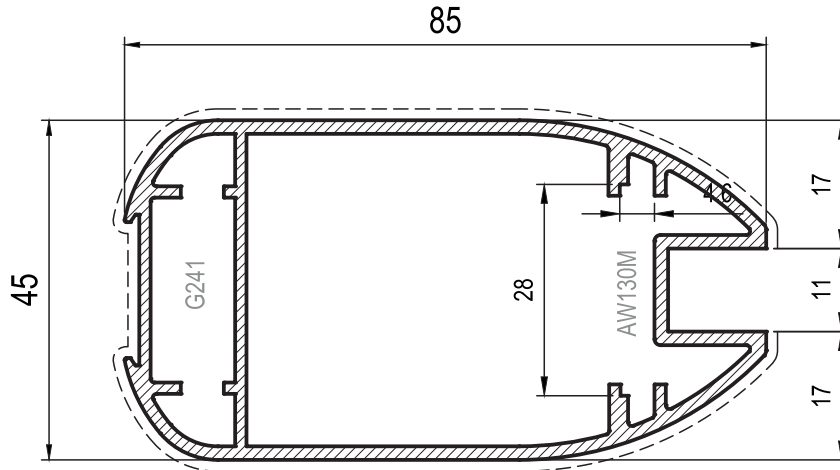

PROFILO IN ALLUMINIO
40309
PESO = 1.534 kg/m ---- s.v. /mm 220

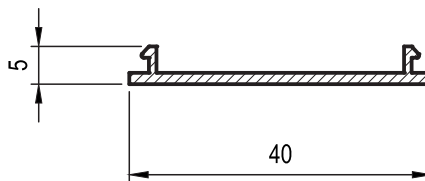

PROFILO IN ALLUMINIO
40215
PESO = 0.186 kg/m ---- s.v. /mm 40

ANTE

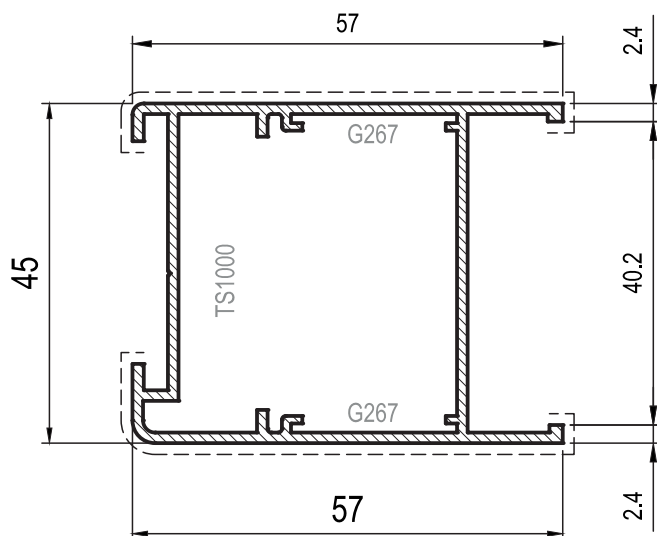

PROFILO IN ALLUMINIO
40296
PESO = 0.855 kg/m ---- s.v. /mm 86.5

PROFILATI COMPLEMENTARI

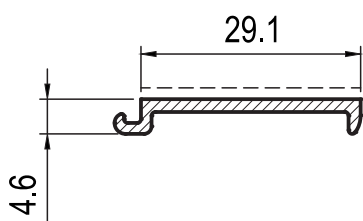

PROFILO IN ALLUMINIO
40299
PESO = 0.171 kg/m ---- s.v. /mm 30

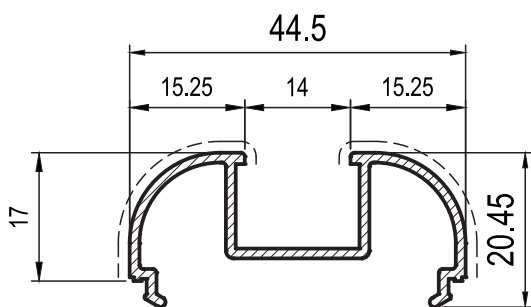

PROFILO IN ALLUMINIO
40288
PESO = 0.376 kg/m ---- s.v. /mm 56

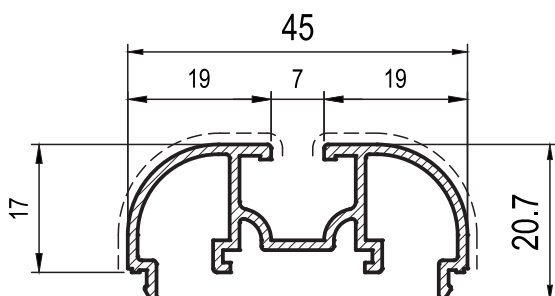

PROFILO IN ALLUMINIO
32727
PESO = 0.467 kg/m ---- s.v. /mm 63

Soluzioni Disponibili 

SEZIONE TIPO PORTA IN LEGNO

ENTRO
SLIDE

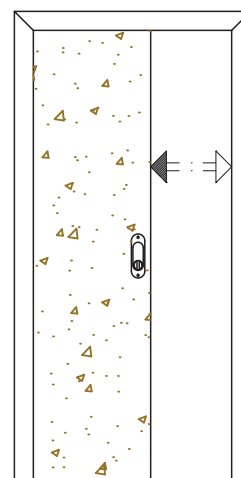
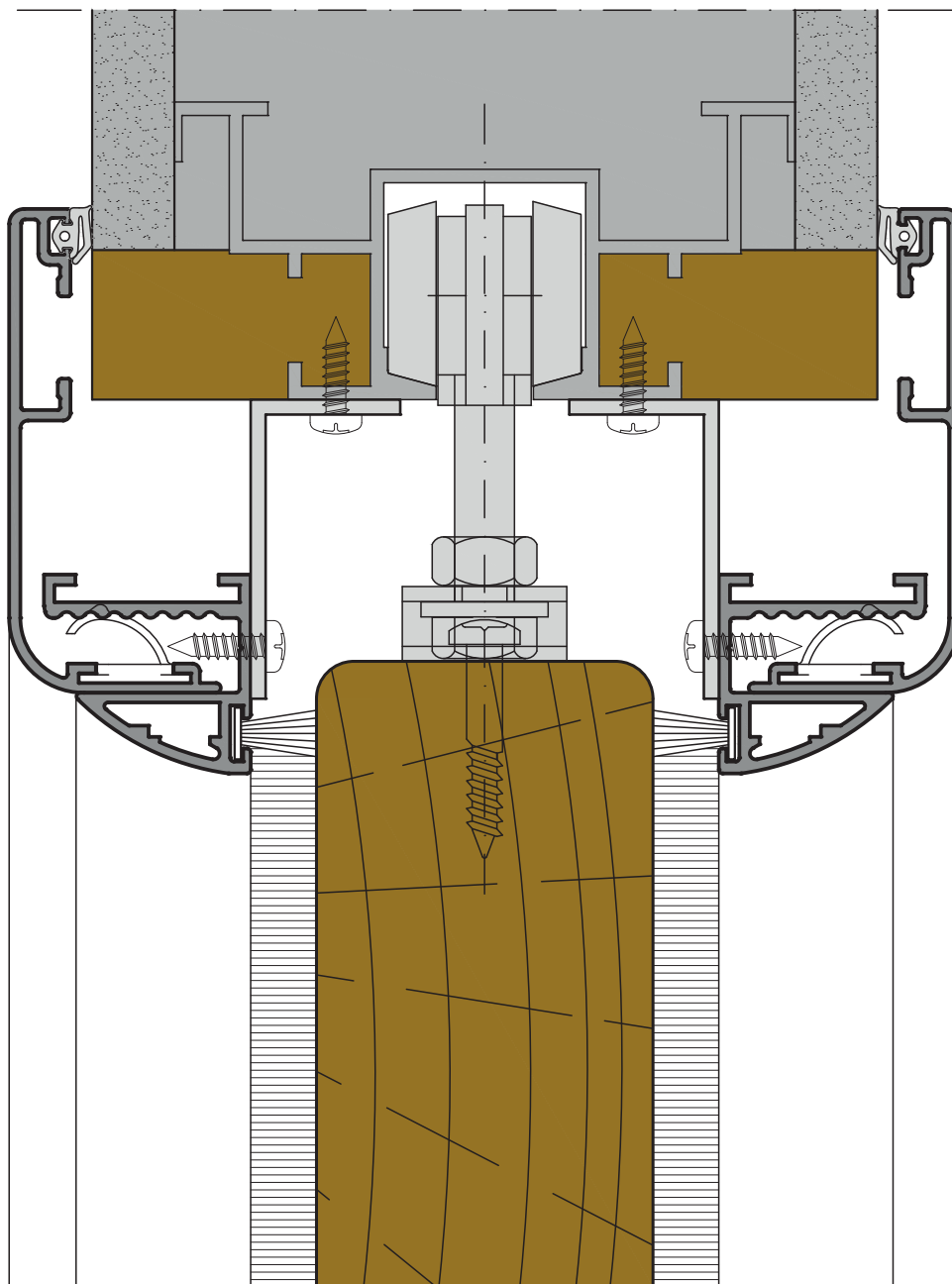

Soluzioni Disponibili



SEZIONE TIPO PORTA IN CRISTALLO

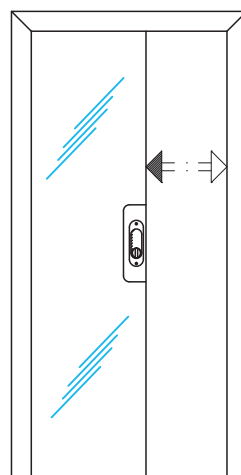
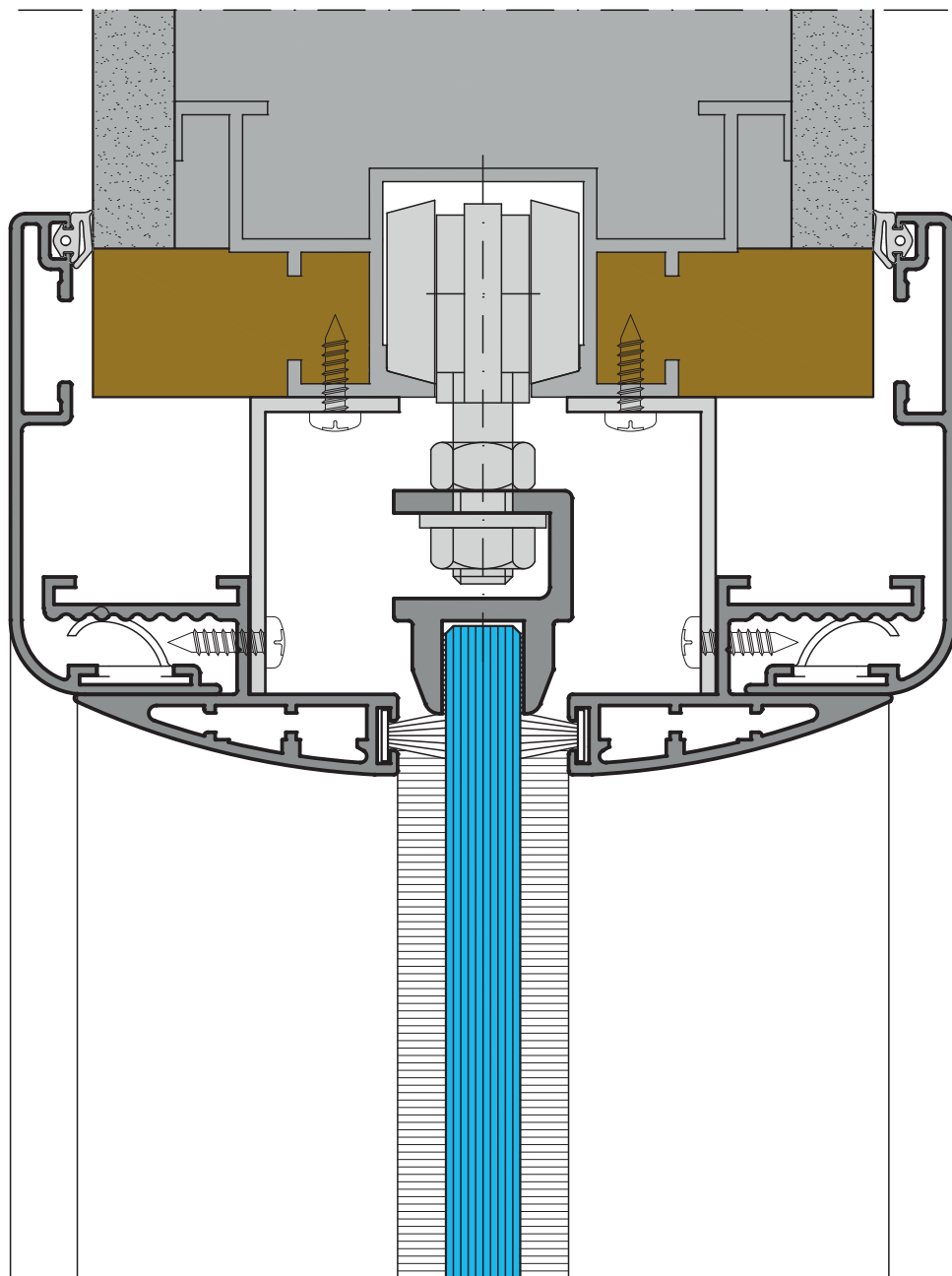

SEZIONE TIPO PORTA IN VETRO BORDATO

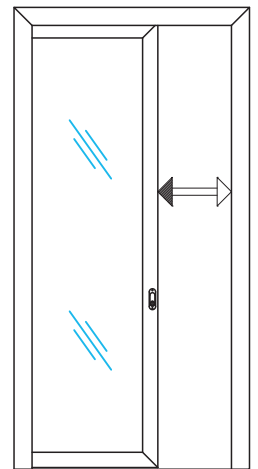
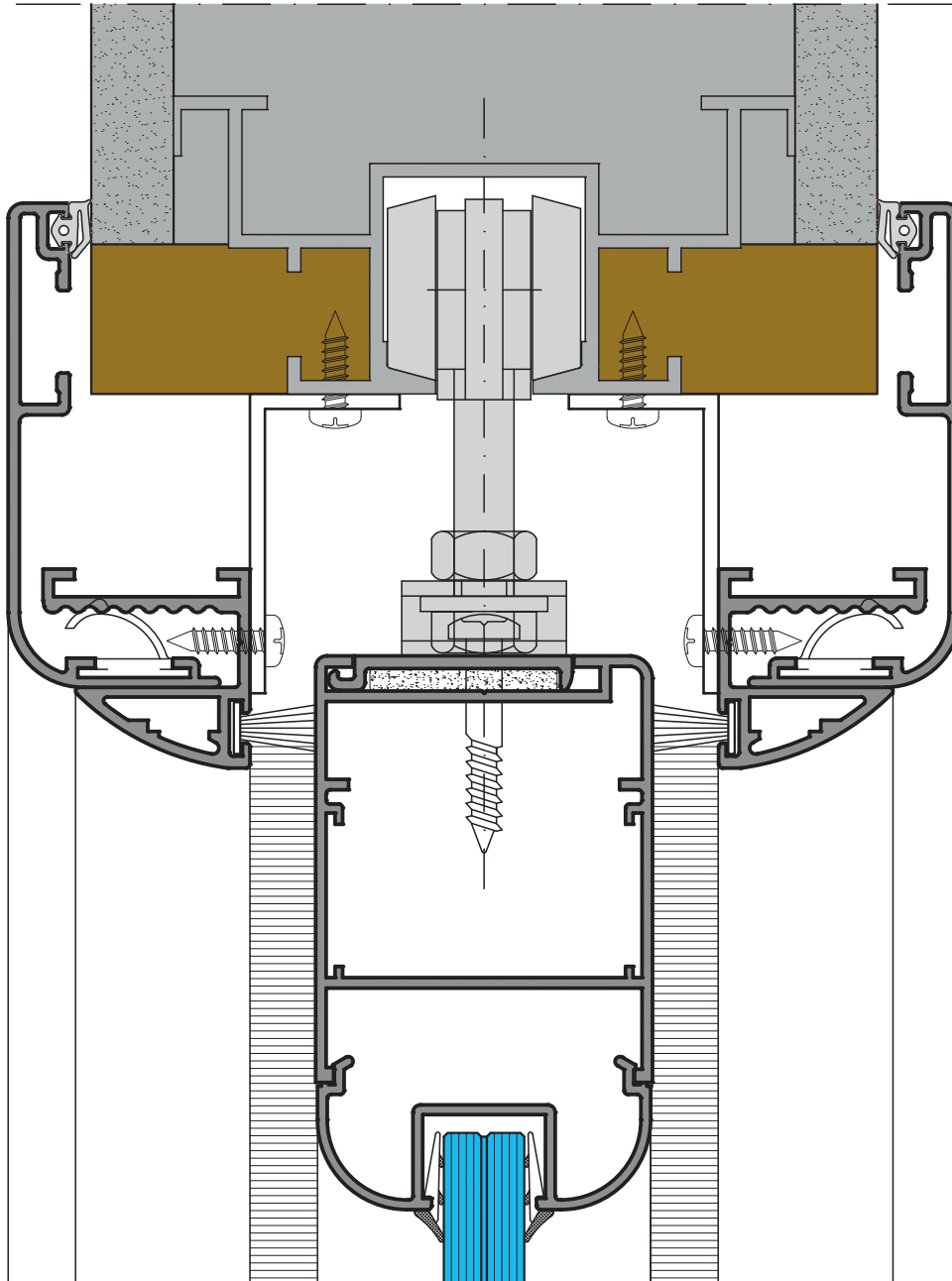

Nodi Scala 1:1 

PORTA IN LEGNO LATO SCRIGNO

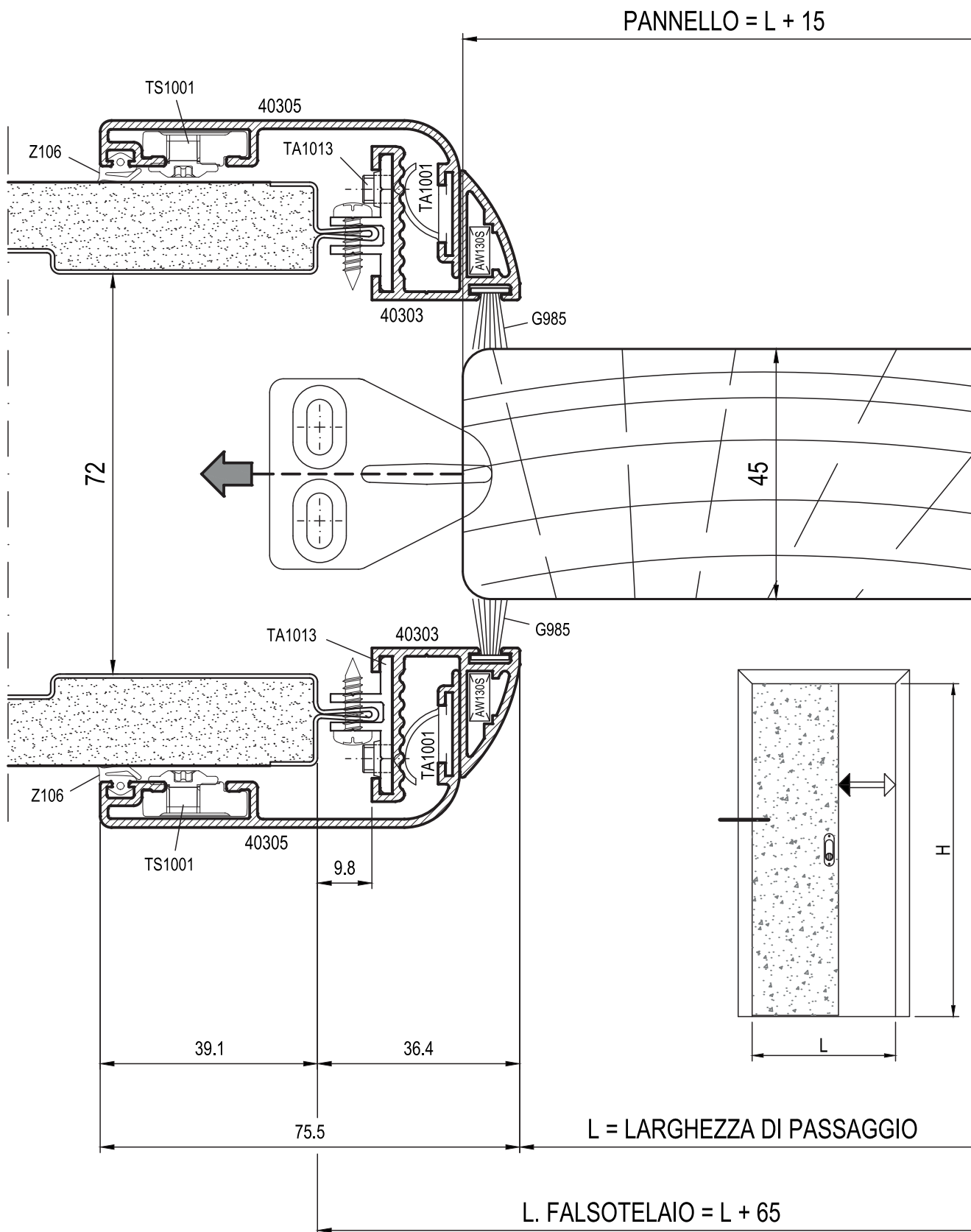

Nodi Scala 1:1



PORTA IN LEGNO LATO CHIUSURA

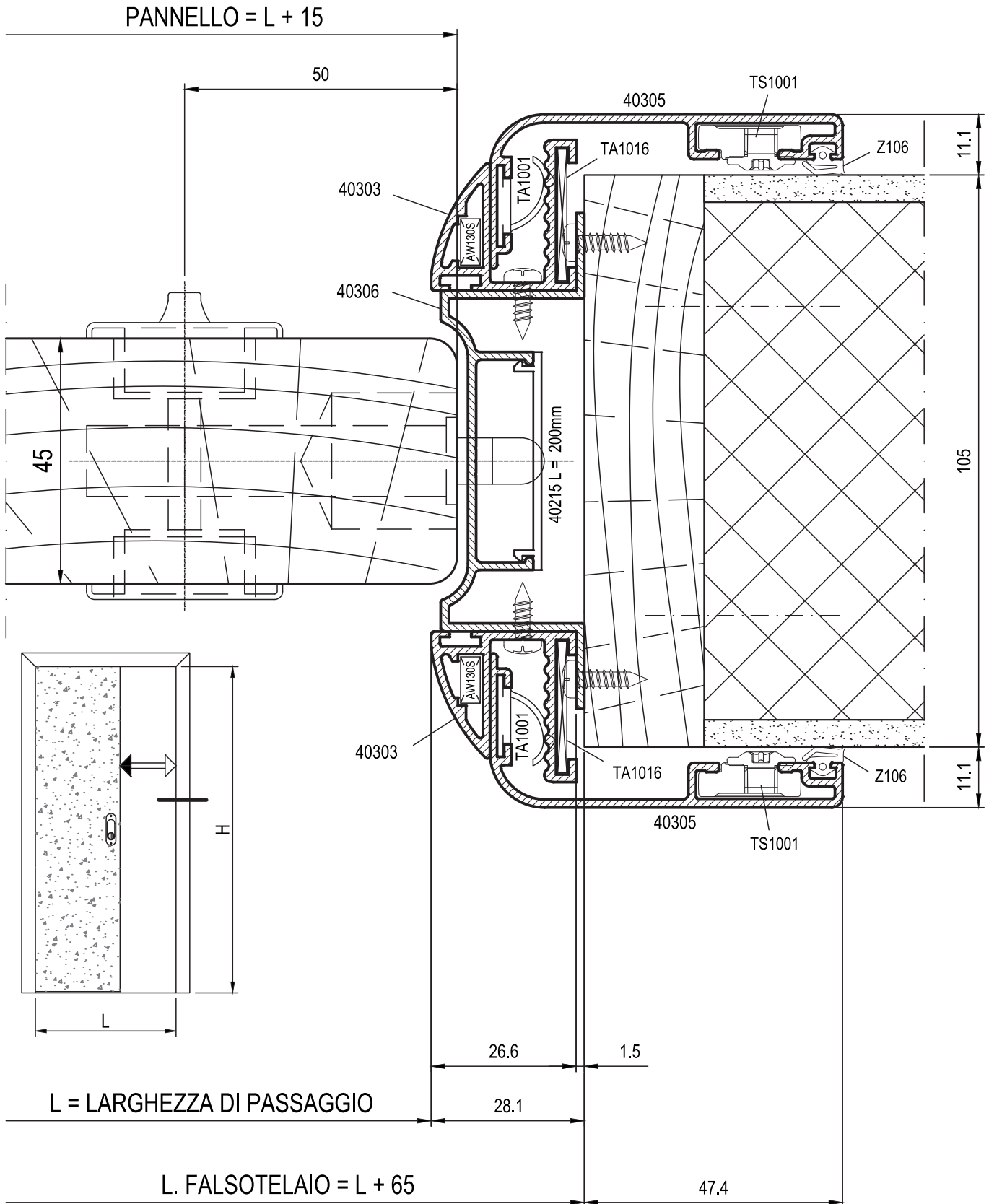

PORTA IN LEGNO SEZIONE VERTICALE

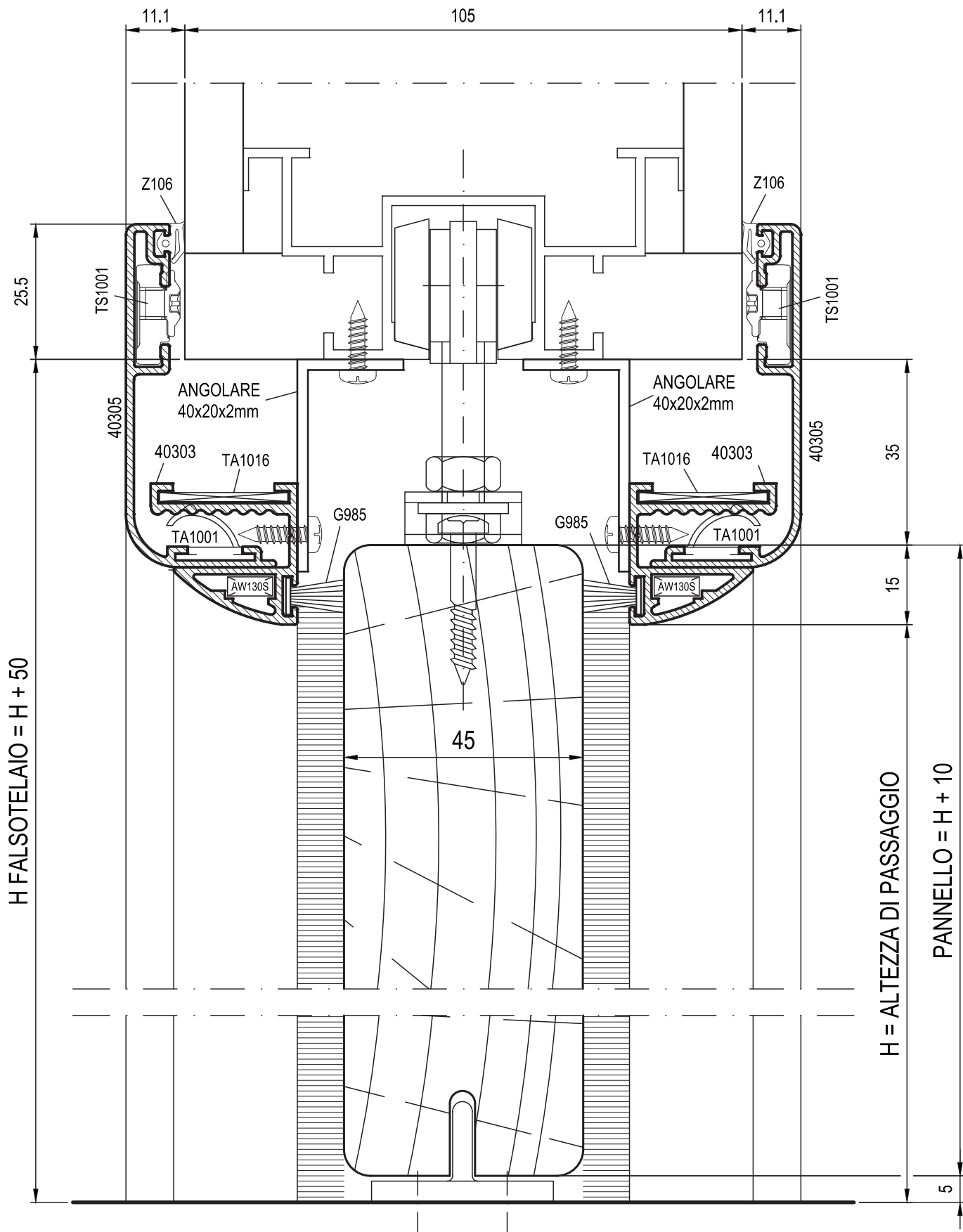

PORTA IN CRISTALLO LATO SCRIGNO

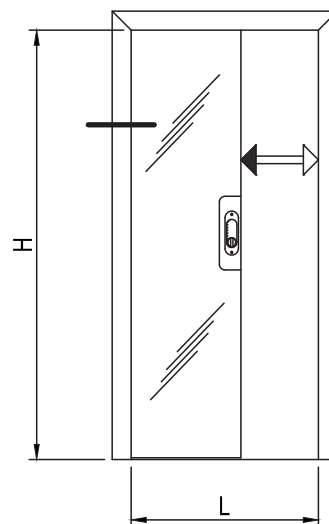

VETRO = L + 25

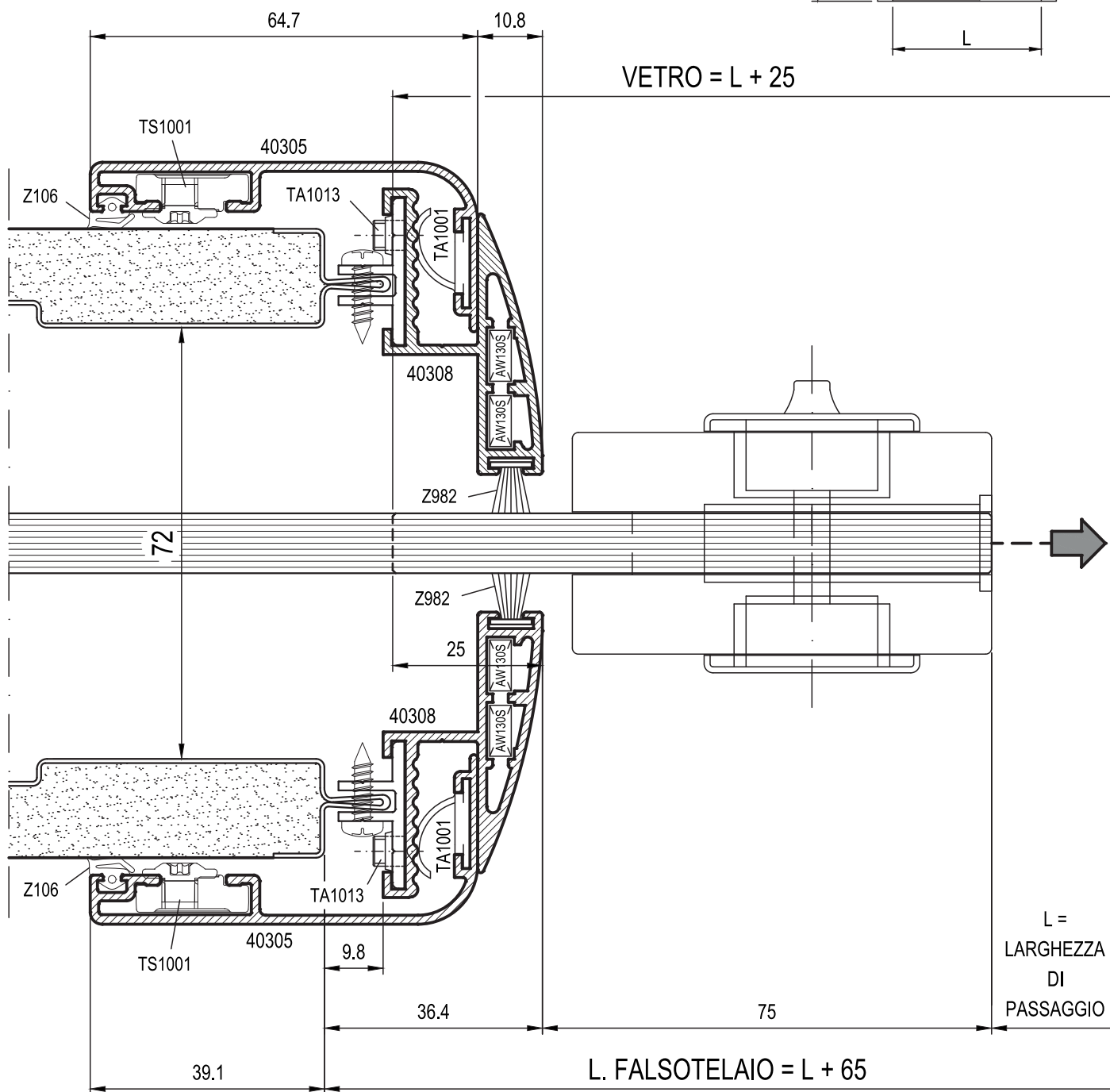

PORTA IN CRISTALLO LATO CHIUSURA

ENTRO
SLIDE

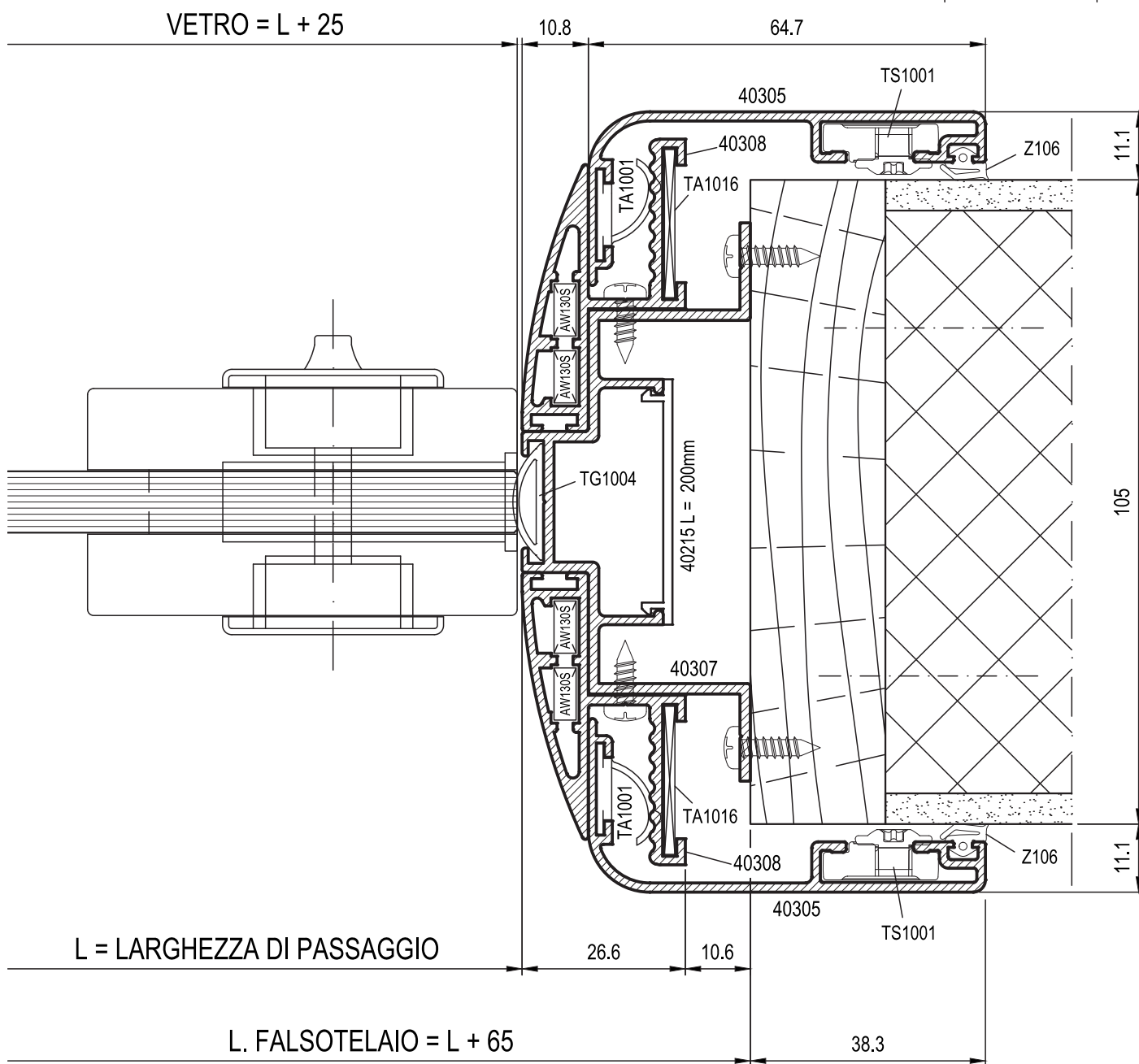
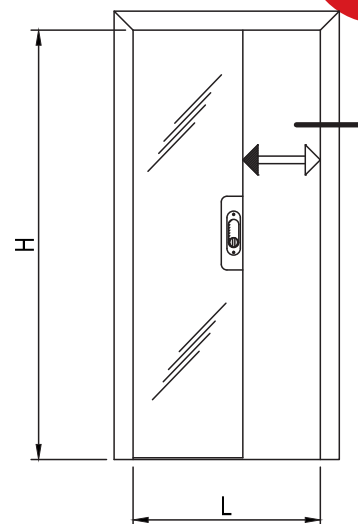

PORTA IN CRISTALLO
SEZIONE VERTICALE

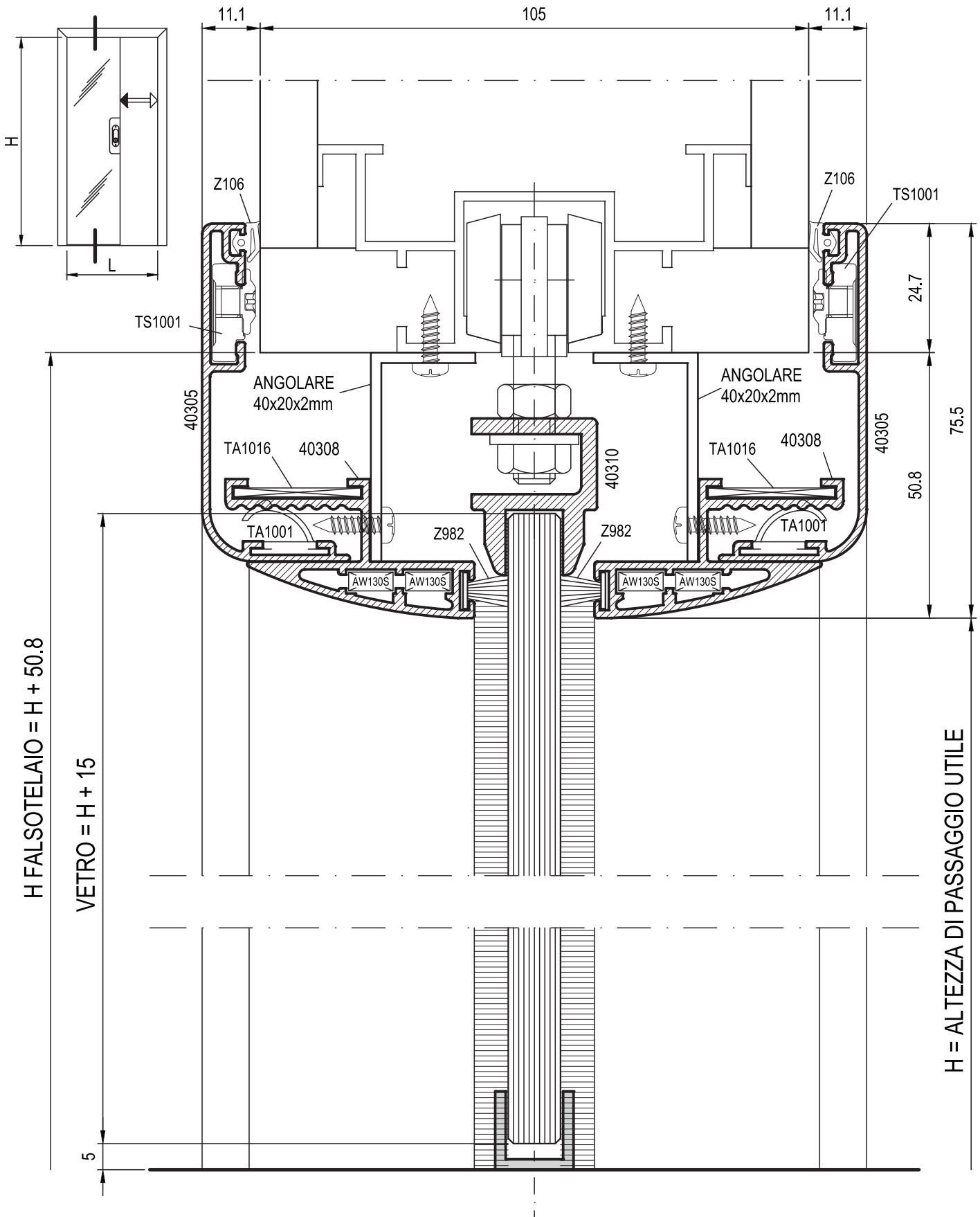

PORTA IN VETRO BORDATO LATO SCRIGNO

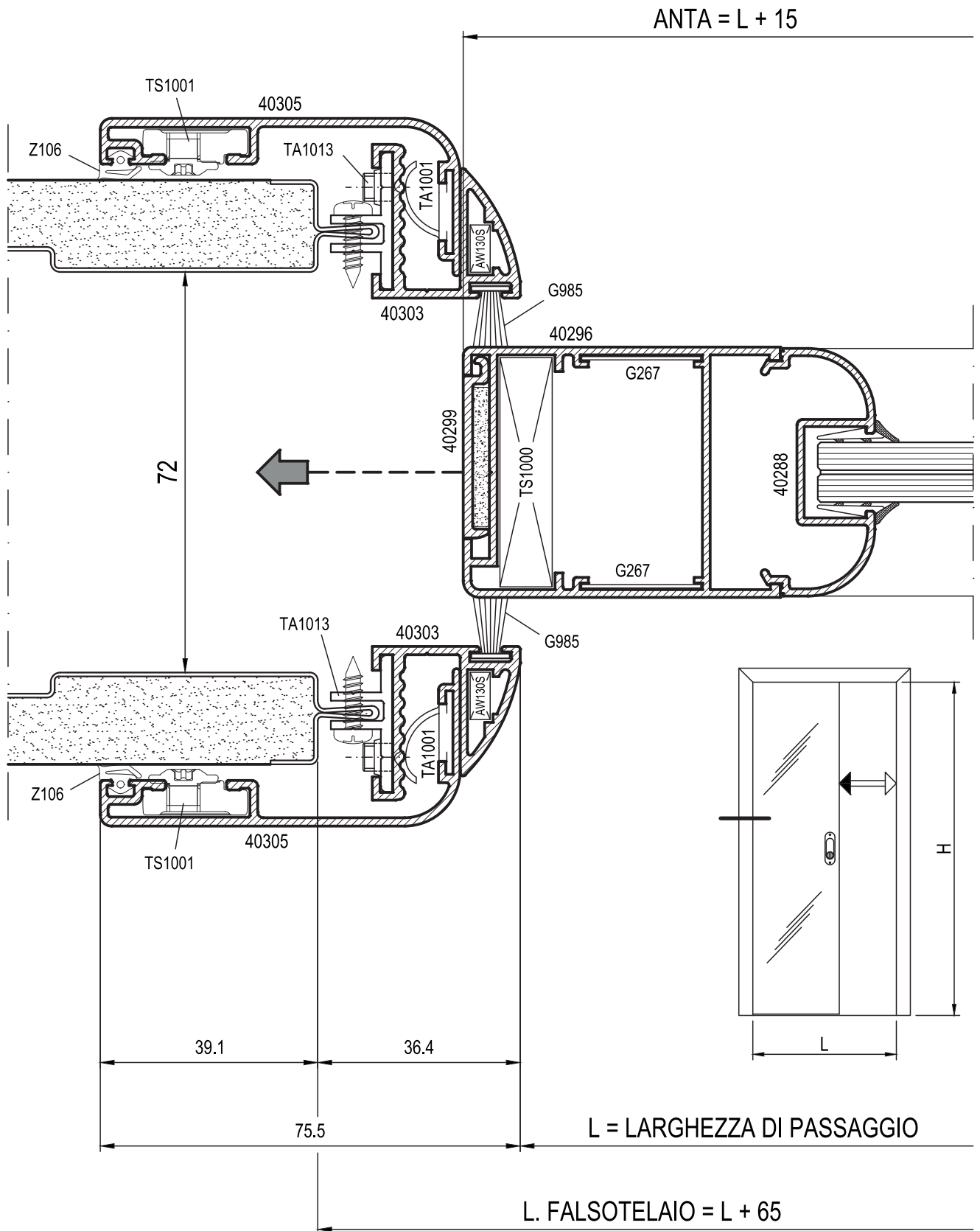

PORTA IN VETRO BORDATO LATO CHIUSURA

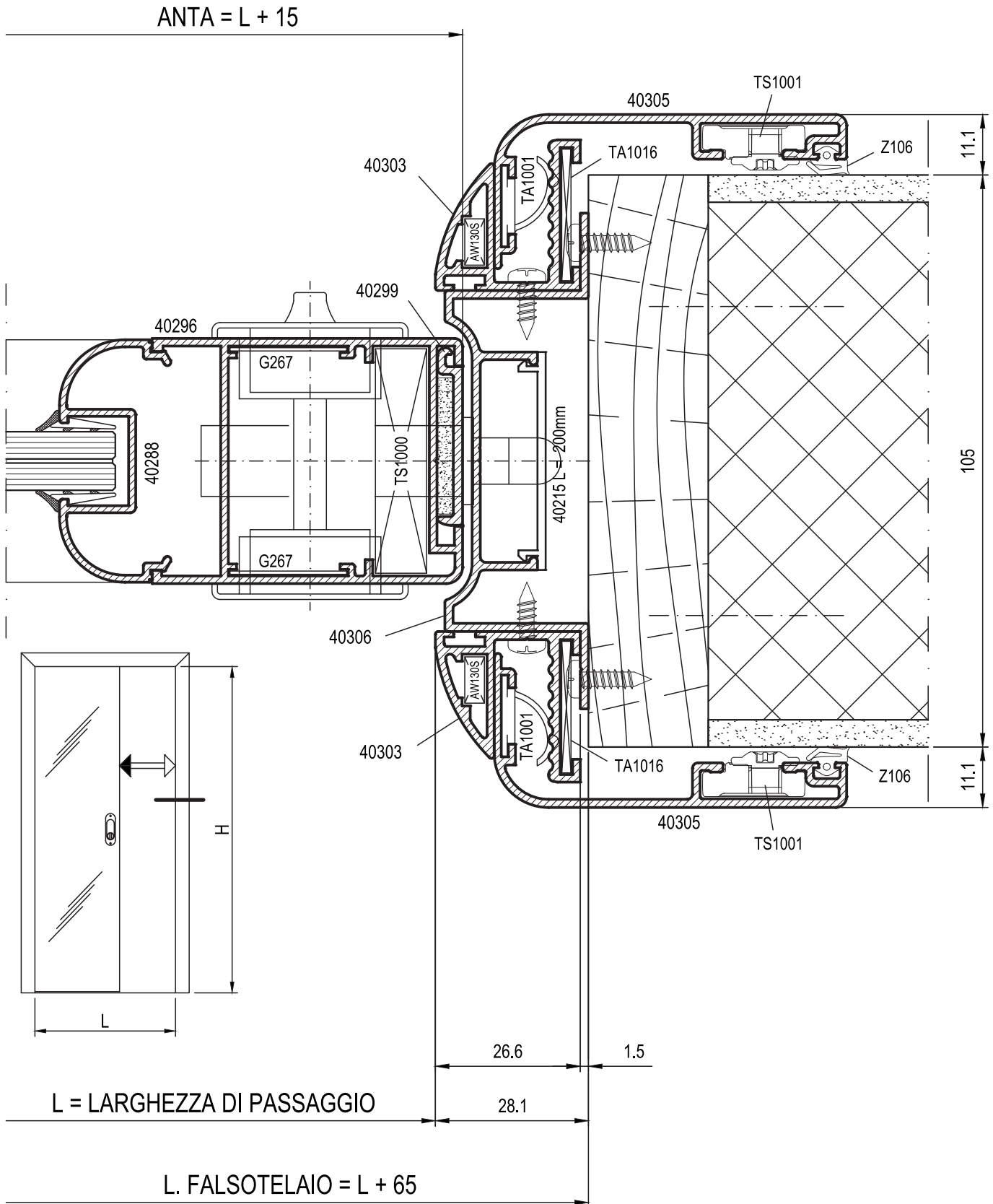

PORTA IN VETRO BORDATO SEZIONE SUPERIORE

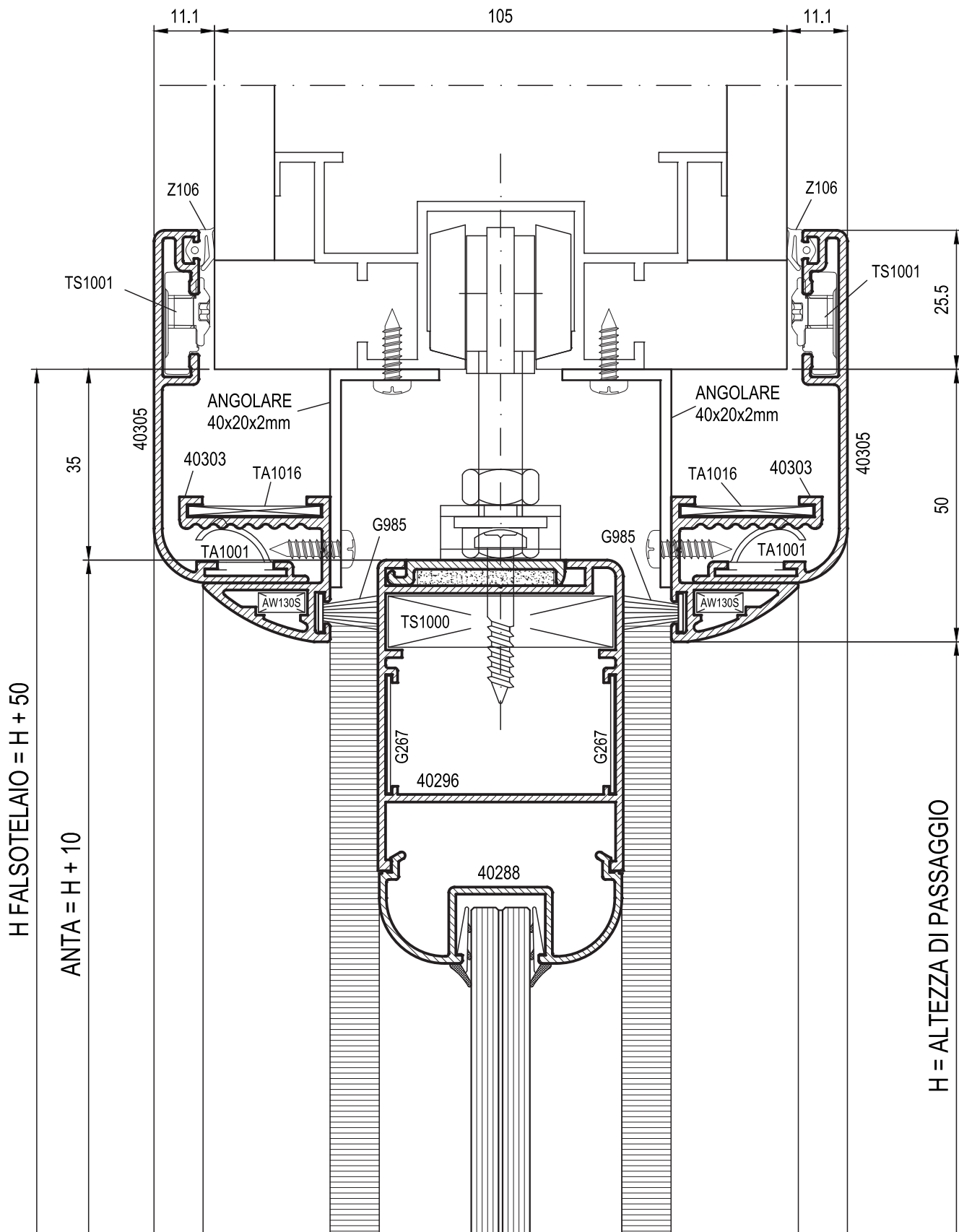

PORTA IN VETRO BORDATO SEZIONE INFERIORE

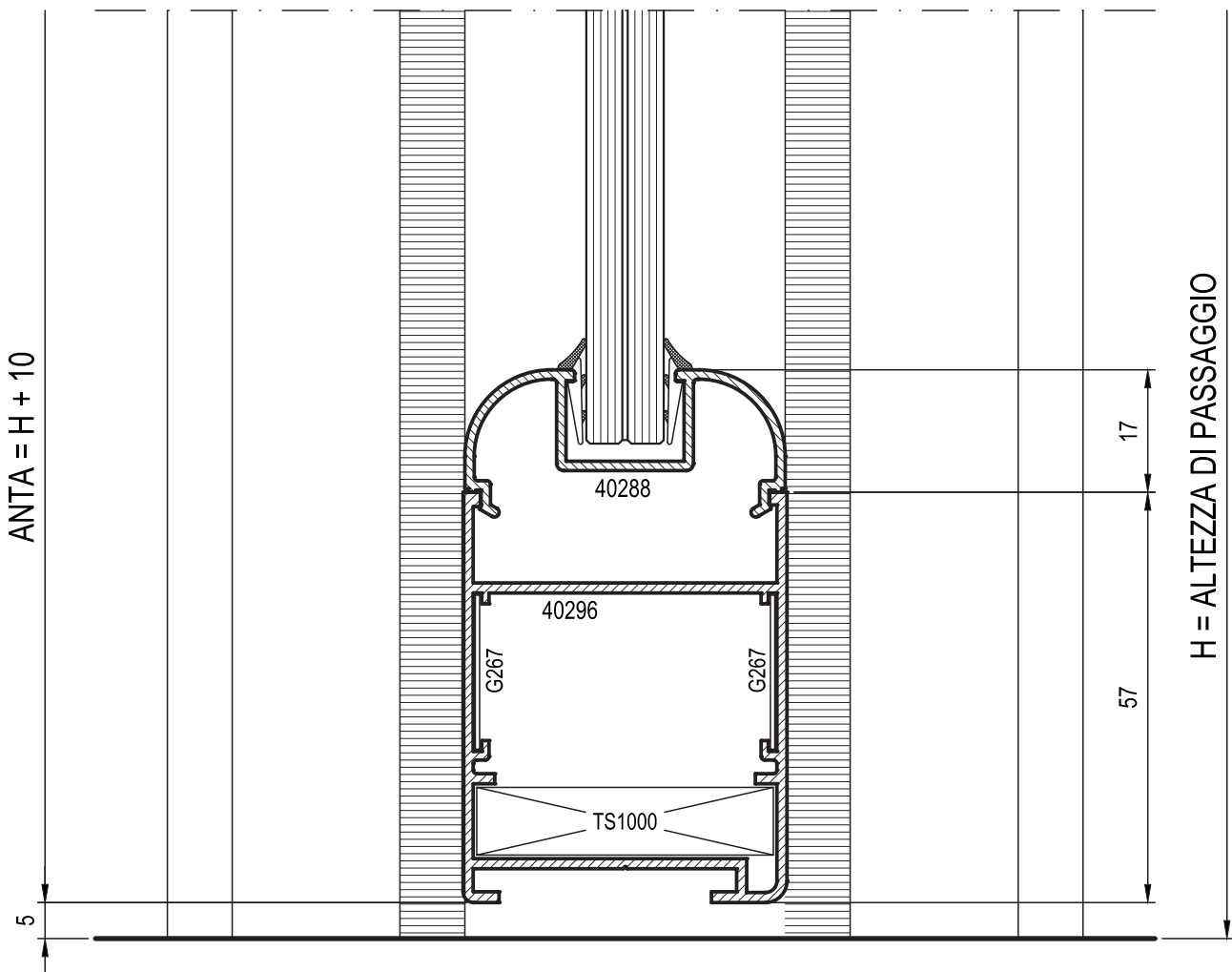
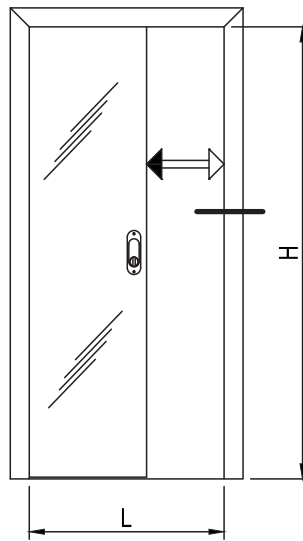

PORTA IN CRISTALLO BORDATO
LATO SCRIGNO

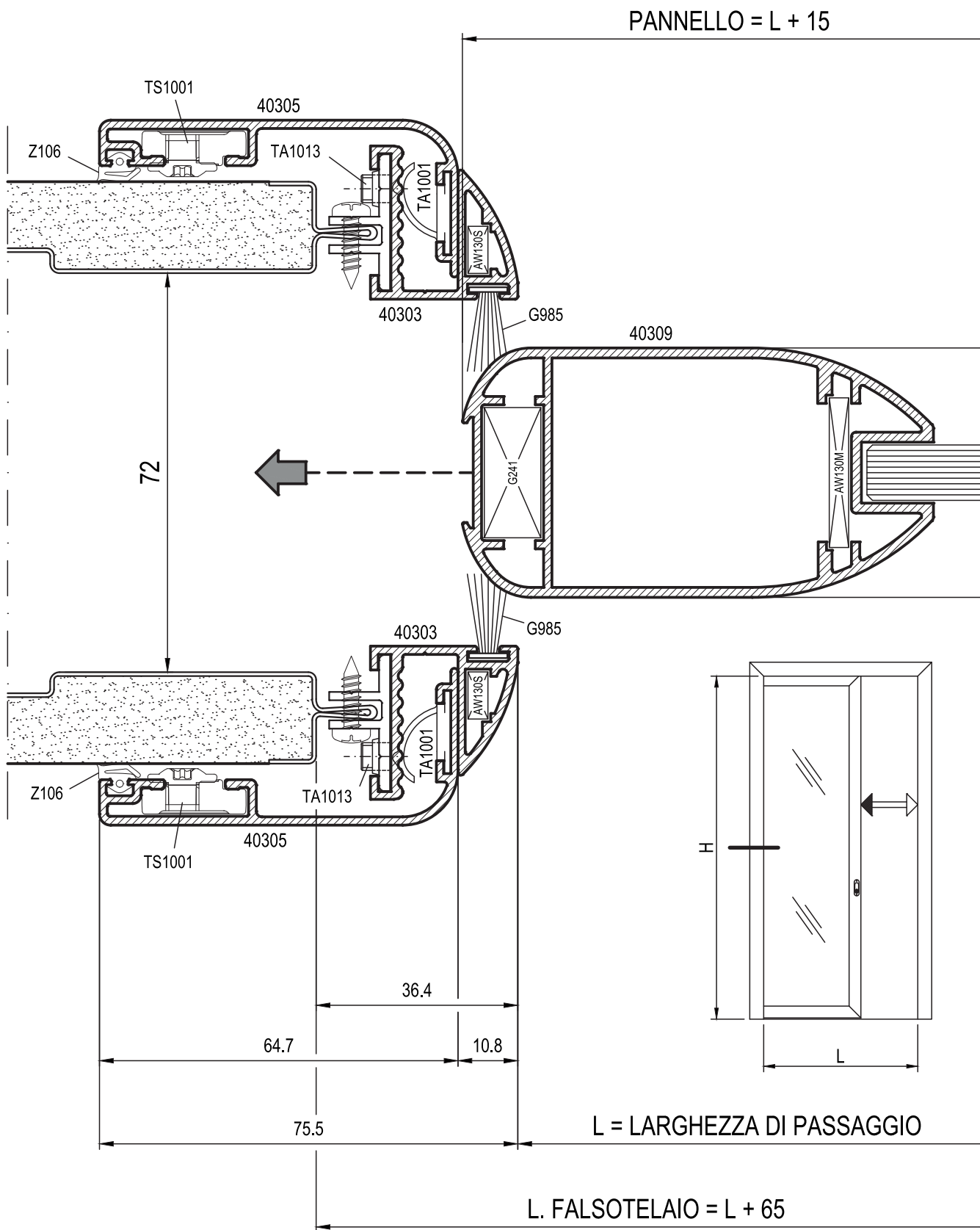

PORTA IN CRISTALLO BORDATO LATO CHIUSURA

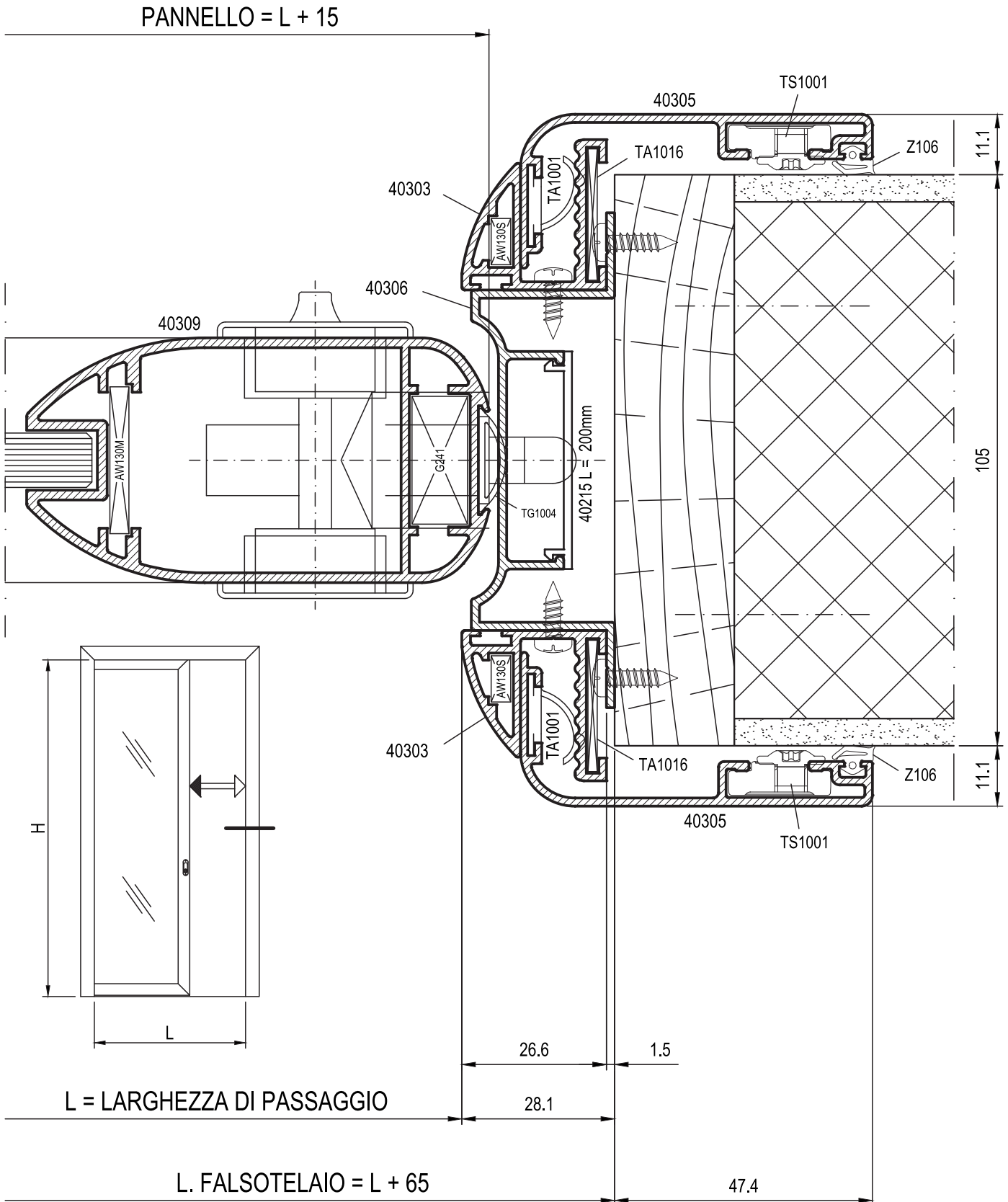

PORTA IN CRISTALLO BORDATO
SEZIONE SUPERIORE

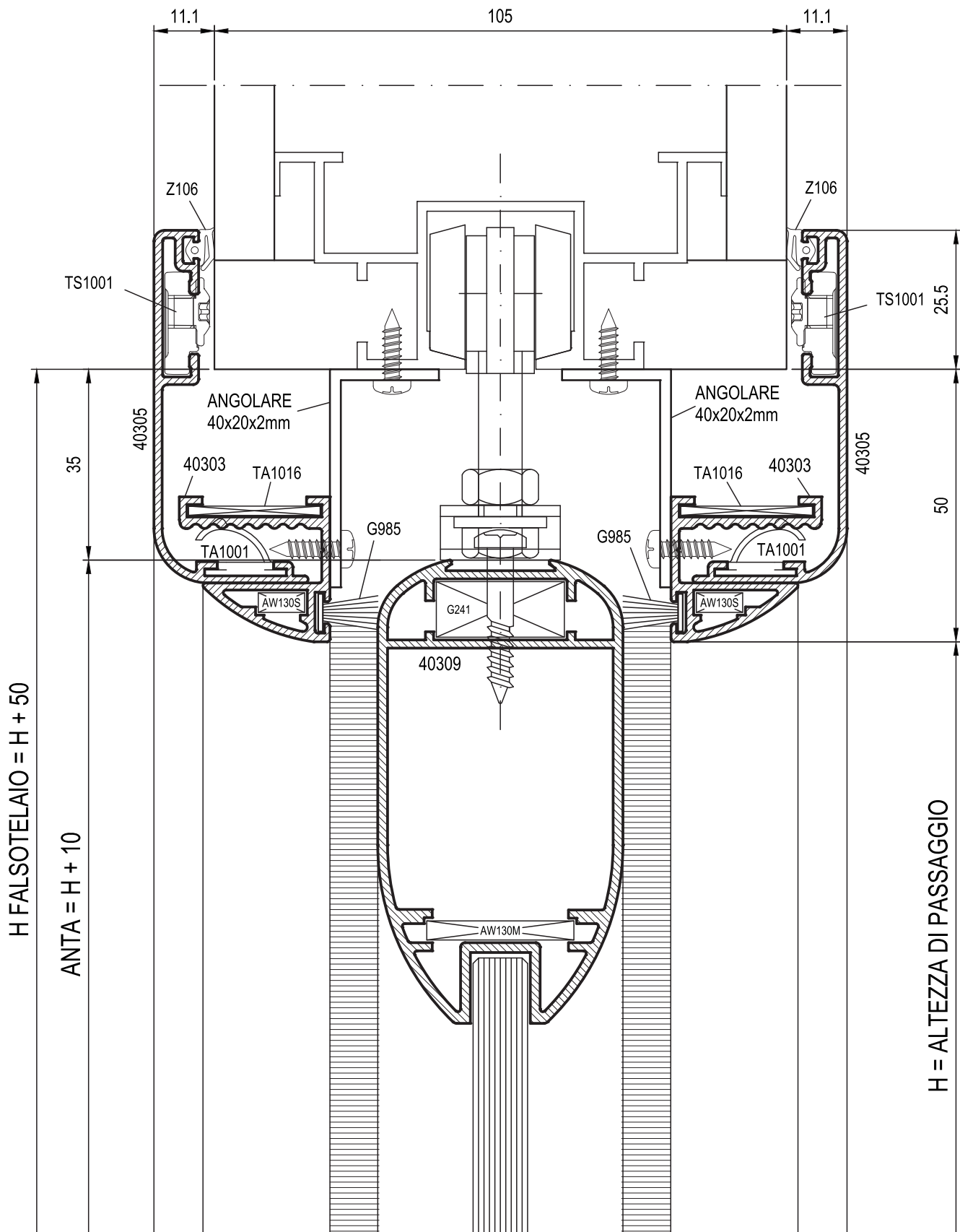

Nodi Scala 1:1



PORTA IN LEGNO CRISTALLO CON MONTANTE LATO VANO MURO

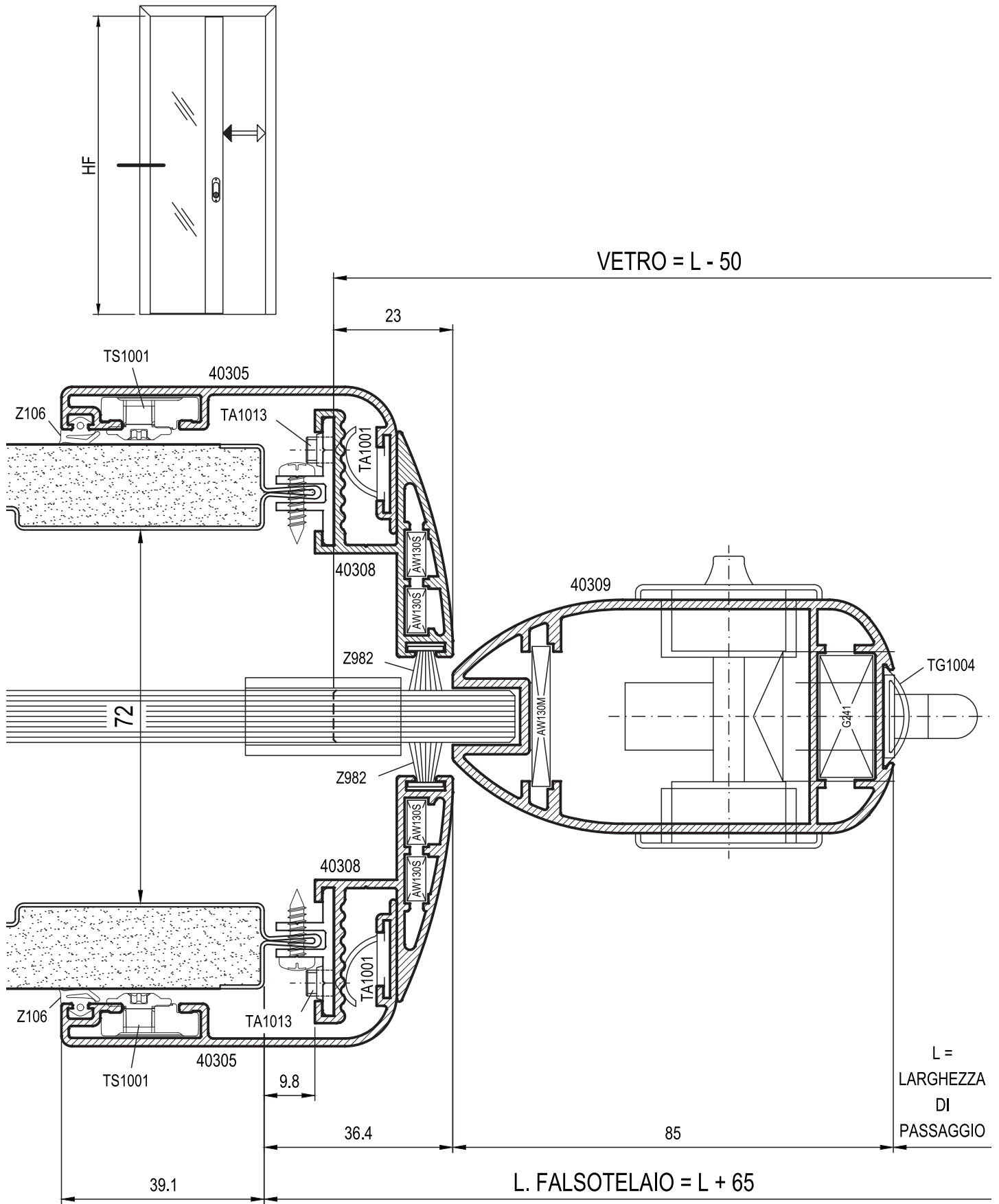

Nodi Scala 1:1



PORTA IN CRISTALLO CON MONTANTE LATO CHIUSURA

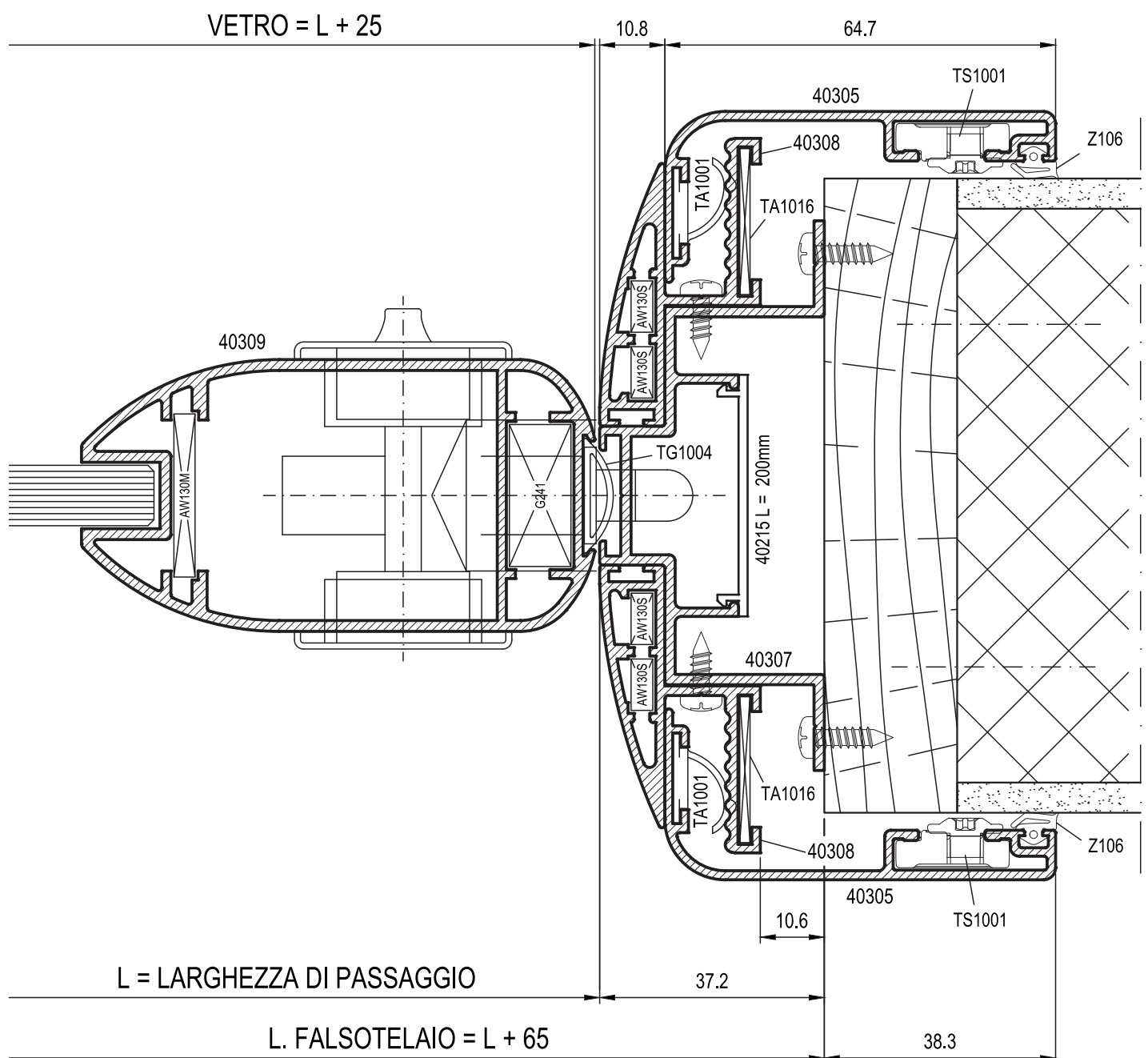
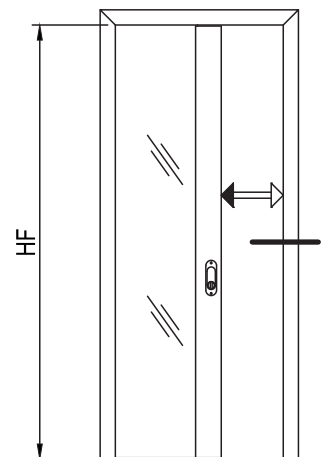



 **INDINVEST LT**

PROFILATI ESTRUSI E FONDERIA

INDINVEST LT S.r.l. a socio unico

S.P. Ninfina II Km 1,200

04012 - Cisterna di Latina (LT)

Tel. +39 06.960.27.1

Società appartenente al Gruppo Indinvest 2000

www.indinvestlt.it

ufficio.tecnico@indinvest.it

